

# Panasonic®

## HDTV Projection Monitor Operating Instructions

PT-47WX42

PT-53WX42

PT-56WX42

PT-47WX52

PT-53WX52

PT-56WX52

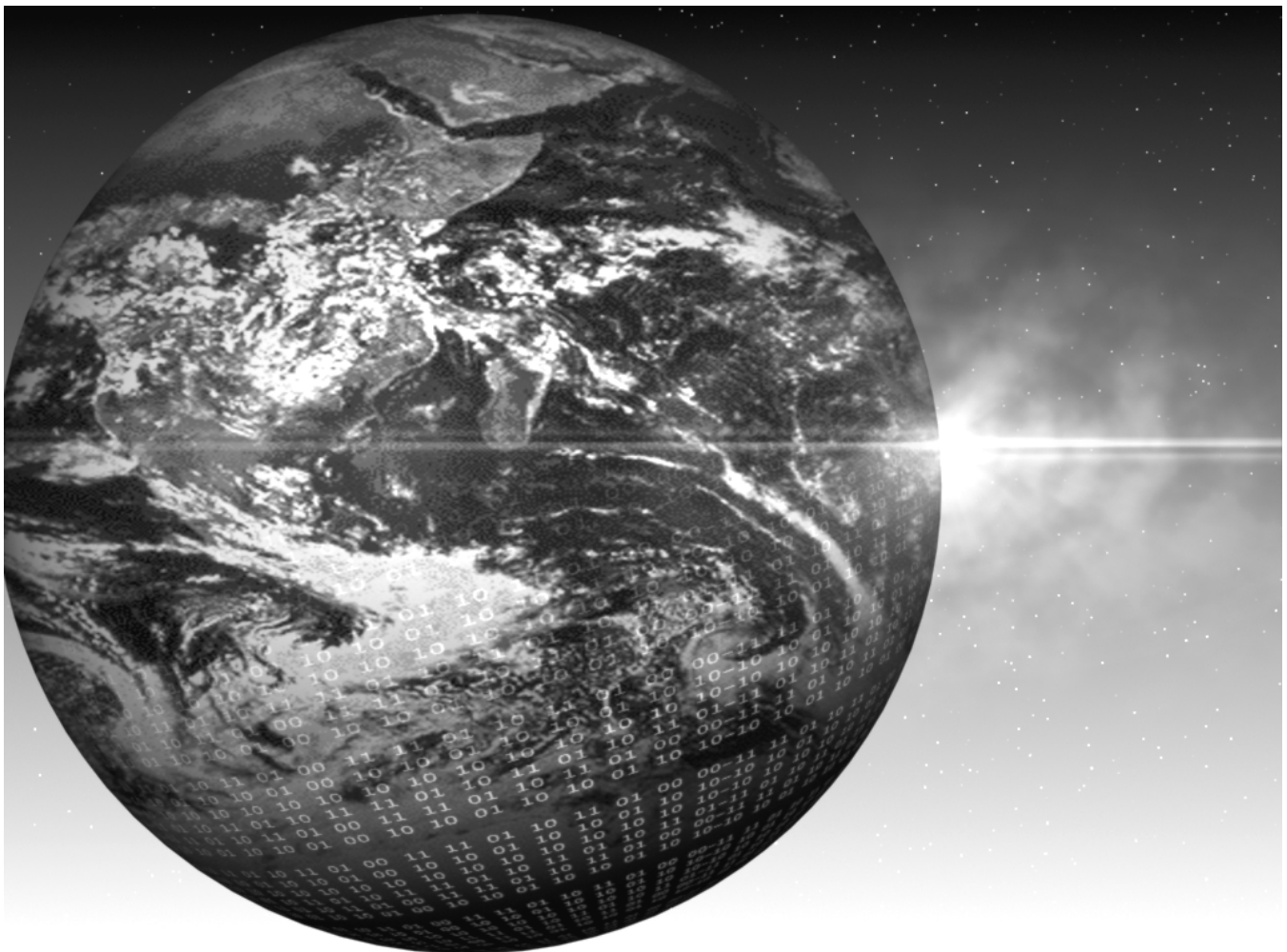

For assistance, please call: 1-888-VIEW-PTV or send  
e-mail to: [consumerproducts@panasonic.com](mailto:consumerproducts@panasonic.com) (USA only)

TQB2AA0420-1 20418  
PRINTED IN USA

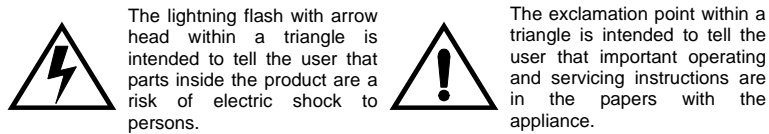
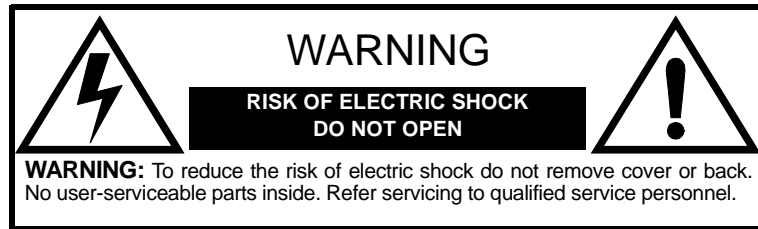

**WARNING: TO REDUCE THE RISK OF FIRE OR ELECTRIC SHOCK, DO NOT EXPOSE THIS APPARATUS TO RAIN OR MOISTURE.**

**FCC CAUTION: ANY CHANGES OR MODIFICATIONS TO THIS PTV RECEIVER NOT EXPRESSLY APPROVED BY MATSUSHITA ELECTRIC CORPORATION OF AMERICA COULD CAUSE HARMFUL INTERFERENCE, WHICH WOULD VOID THE USER'S AUTHORITY TO OPERATE THIS EQUIPMENT.**

**ENVIRONMENTAL NOTICE: THIS PRODUCT UTILIZES CATHODE RAY TUBES (CRT) AND OTHER COMPONENTS THAT CONTAIN LEAD. DISPOSAL OF THESE MATERIALS MAY BE REGULATED IN YOUR COMMUNITY DUE TO ENVIRONMENTAL CONSIDERATIONS. FOR DISPOSAL OR RECYCLING INFORMATION PLEASE CONTACT YOUR LOCAL AUTHORITIES, OR THE ELECTRONICS INDUSTRIES ALLIANCE: <HTTP://WWW.EIAE.ORG.>**

This product incorporates U.S. Patent 6,266,098 B1; Issue date: July 24, 2001; assigned to Matsushita Electric Corporation of America; other U.S. and foreign patents pending.

**BBE**  
*High Definition Sound*

Manufactured under license from BBE Sound, Inc.  
Licensed by BBE Sound, Inc. under USP4638258 and 4482866.  
BBE and BBE symbol are registered trademarks of BBE Sound, Inc.

**Read these instructions completely before operating television.**

**Contents are subject to change without notice or obligation.**

Copyright 2002 by Matsushita Electric Corporation of America. All rights reserved.  
Unauthorized copying and distribution is a violation of law.

## INFORMATION REGARDING CONVERGENCE

In the projection television, the image is formed by projecting 3 different color images (red, green and blue) onto the projection screen. **Convergence refers to the alignment of red, green and blue images on the projection screen.** When these images are properly aligned (converged), you see a sharp and vibrant color image. Sometimes, the three images may require alignment. This is due to the effect of earth's magnetic field on the projection tubes. Normally, adjustment is not necessary after the initial alignment at the center of the screen. It is possible to correct the color fringing on other areas of the screen by using the buttons on the remote control and by following the on-screen instructions in the set-up menu. Please converge the images before using the television for the first time. The following diagram shows examples of a misaligned image and a properly aligned image. **Please refer to pages 35 and 36 for detailed procedure on how to adjust convergence.**

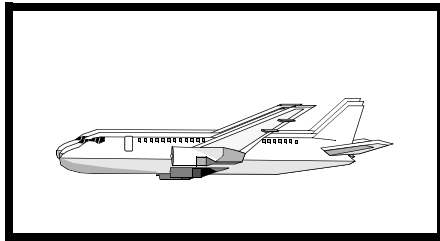

Misconverged image

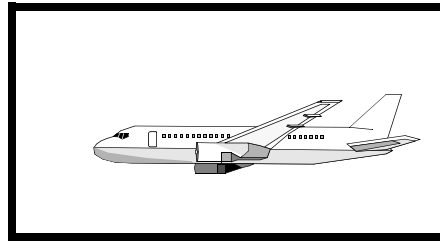

Properly aligned image

**Table of Contents**

**Congratulations ..... 3**  
    Customer Record ..... 3  
    Care and Cleaning..... 3  
    Specifications ..... 3

**Installation..... 4**  
    Television Location..... 4  
    Optional Cable Connections..... 4  
    AC Power Supply Cord..... 4  
    Cable / Antenna Connection..... 4

**Care and Cleaning ..... 5**

**Feature Comparison Chart ..... 6**

**Auto Set Up Menu..... 7**

**Optional Equipment Connections ..... 8**  
    VCR ..... 8  
    Cable Box..... 9  
    VCR and Cable Box ..... 9  
    Amplifier (TO AUDIO AMP) ..... 10  
    Front Control Panel ..... 10  
    Program Out (PROG OUT) ..... 11  
    Digital TV - Set-Top Box (DTV-STB) or DVD Players ..... 11

**Special Remote Buttons ..... 12**

**PIP and Split Operations..... 13**

**Remote Control Operation (models PT-47WX42,  
    PT-53WX42, and PT-56WX42 ..... 16**  
    Mode Operational Key Chart ..... 17  
    Programming the Remote ..... 19  
    Programming Without a Code ..... 19  
    Component Codes..... 20

**Remote Control Operation (models PT-47WX52,  
    PT-53WX52, and PT-56WX52 ..... 22**  
    Mode Operational Key Chart ..... 23  
    Programming the Remote ..... 25  
    Programming Without a Code ..... 25  
    Component Codes..... 27

**Roller Guide Menu™ Navigation..... 30**

**Roller Guide Icons..... 32**  
    Roller Guide Icon Menus..... 32

**Icon Menu Operation ..... 33**

**V-Chip Menu Operation..... 43**

**Troubleshooting Chart..... 49**

**Limited Warranty ..... 50**

**Customer Services Directory ..... 52**

**Index ..... 53**

## Congratulations

Your new HDTV Projection Monitor features state-of-the-art technology for high quality picture and sound with complete audio/video connections for your home theater system. Your Projection TV is designed to give you many years of enjoyment. It was thoroughly tested and tuned at the factory for best performance.

### Customer Record

The model and serial number of this product are located on the back of the TV set. You should note the model and serial number in the space provided and retain as a permanent record of your purchase. This will aid in identification in the event of theft or loss. Product registration for U.S. customers is available at: [www.prodreg.com/panasonic](http://www.prodreg.com/panasonic).

Model Number

Serial Number

### Specifications

<b>Power Source</b>	PT-47WX42 (4.2A) PT-47WX52 (4.2A) PT-53WX42 (4.2A) PT-53WX52 (4.2A) PT-56WX42 (4.2A) PT-56WX52 (4.2A)	120V AC, 60Hz
<b>Channel Capability - 181</b>	VHF-12; UHF-56; Cable-113	
<b>Video Input Jacks</b>	1Vp-p, 75 Ohm, Phono Jack Type	
<b>Audio Input Jacks</b>	500mV RMS 47K Ohm	
<b>Video Output Jack</b>	1Vp-p, 75 Ohm, Phono Jack Type	
<b>Audio Output Jacks</b>	0-2.0V RMS 4.7K Ohm	
<b>Component Input (Y / P<sub>B</sub> / P<sub>R</sub>)</b>	75 Ohm, Phono Jack Type	
<b>S-Video Input Jacks</b>	S-Video (Y-C) Connector	

Specifications are subject to change without notice or obligation

## Installation

### Television Location

This unit can be used as an entertainment center. Consult your dealer for available options.

- ❑ Avoid excessive sunlight or bright lights, including reflections.
- ❑ Keep away from excessive heat or moisture. Inadequate ventilation may cause internal component failure.
- ❑ Fluorescent lighting may reduce remote control transmitting range.
- ❑ Keep away from magnetic equipment, including motors, fans and external speakers.

### Optional Cable Connections

Shielded audio and video cables should be used between components. For best results:

- ❑ Use 75-ohm coaxial shielded cables.
- ❑ Use appropriate input and output connectors, that match your component connectors.
- ❑ Avoid long cables to minimize interference.

### AC Power Supply Cord

**CAUTION:** TO PREVENT ELECTRIC SHOCK, MATCH WIDE BLADE OF PLUG TO WIDE SLOT OF AC OUTLET AND FULLY INSERT. DO NOT USE A PLUG WITH A RECEPTACLE OR OTHER OUTLET UNLESS THE BLADE CAN BE FULLY INSERTED TO PREVENT BLADE EXPOSURE.

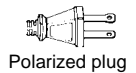

PROTECT POWER CORDS FROM BEING WALKED ON, ROLLED OVER, CRIMPED, BENT, OR PINCHED, PARTICULARLY AT PLUGS, CONVENIENCE RECEPTACLES, AND THE POINT WHERE THEY EXIT FROM THE APPARATUS.

### Cable / Antenna Connection

For proper reception, either a cable or antenna connection is required.

#### Cable Connection

Connect the cable supplied by your local cable company to ANT1 connection on back of television. Select cable mode and ANT1 in SET UP menu under Prog Chan (Program Channels).

**Note:** A cable converter box may be required for proper reception. Check with your local cable company for compatibility requirements.

Incoming Cable from Cable Company

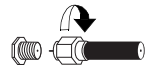



75 Ohm VHF/UHF on back of PTV

#### Antenna Connections

- For proper reception of VHF/UHF channels, an external antenna is required. For best reception an outdoor antenna is recommended.
- Connect home antenna to ANT1 connection on back of television. Select TV mode and ANT1 in the SET UP menu under Prog Chan.

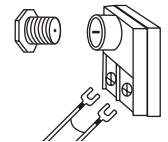
Incoming Cable from Home Antenna



	<b>Cable Preset</b>
Cable Mode is preset at the factory. Antenna users must change to TV Mode and ANT 1 in the Set Up menu.	

---

## Care and Cleaning

### Projection Screen (Turn set Off) (For Models PT-47WX52, PT-53WX52 and PT-56WX52)

The projection screen is a high precision lens system which has a protective screen. The protective screen is fully washable with the following precautions:

- Use a mild soap solution or window cleaner and a clean cloth.
  - DO NOT USE ABRASIVE CLEANERS.
  - Do not use laundry detergent or automatic dishwasher soap.
  - Do not use alcohol, ammonia, or petroleum based products.
- Avoid excessive moisture and wipe dry.
  - Prevent solution from running into the receiver below.
- Avoid bumping or scraping the screen.

**Note:** Do not spray any type of cleaning fluid directly on the screen.

### Projection Screen (Turn set Off) (For Models PT-47WX42, PT-53WX42 and PT-56WX42)

The projection screen is a high precision lens system which does not attract dust.

- Occasional dusting with a feather duster or very soft brush using only up and down motions.
  - Never rub across the screen using a side to side motion.
- Infrequent washing with a very weak solution of dishwashing soap using a soft, lint-free clean cloth.
  - DO NOT USE ABRASIVE CLEANERS.
  - Do not use window or glass cleaner, laundry detergent, automatic dishwasher soap, or abrasive cleaners.
  - Do not use alcohol, ammonia, or petroleum based products.
- Avoid excessive moisture and wipe dry.
  - Prevent solution from running into the receiver below.
- Avoid bumping or scraping the screen.
  - Protect the very fine grooves on the screen which transport the picture.

**Note:** Do not spray any type of cleaning fluid directly on the screen.

### Cabinet and Remote Control

- For cabinets and remote control, use a soft cloth dampened with water or a mild detergent solution. Avoid excessive moisture and wipe dry.
- Do not use benzene, thinner or other petroleum based products.

**Feature Comparison Chart**

	MODELS	PT-47WX42	PT-47WX52	PT-53WX42	PT-53WX52	PT-56WX42	PT-56WX52
	<b>FEATURES</b>						
<b>SPECIAL FEATURES</b>	MENU LANGUAGE ENG/SPAN/FR	<input type="checkbox"/>	<input type="checkbox"/>	<input type="checkbox"/>	<input type="checkbox"/>	<input type="checkbox"/>	<input type="checkbox"/>
	PROTECTIVE SCREEN		<input type="checkbox"/>		<input type="checkbox"/>		<input type="checkbox"/>
	2 TUNER SPLIT	<input type="checkbox"/>	<input type="checkbox"/>	<input type="checkbox"/>	<input type="checkbox"/>	<input type="checkbox"/>	<input type="checkbox"/>
	2 TUNER PIP	<input type="checkbox"/>	<input type="checkbox"/>	<input type="checkbox"/>	<input type="checkbox"/>	<input type="checkbox"/>	<input type="checkbox"/>
	VIDEO INPUT SKIP	<input type="checkbox"/>	<input type="checkbox"/>	<input type="checkbox"/>	<input type="checkbox"/>	<input type="checkbox"/>	<input type="checkbox"/>
	CLOSED CAPTIONING	<input type="checkbox"/>	<input type="checkbox"/>	<input type="checkbox"/>	<input type="checkbox"/>	<input type="checkbox"/>	<input type="checkbox"/>
	V-CHIP CAPABILITY	<input type="checkbox"/>	<input type="checkbox"/>	<input type="checkbox"/>	<input type="checkbox"/>	<input type="checkbox"/>	<input type="checkbox"/>
	DIGITAL SCAN RATE	1080i, 480p	1080i, 480p	1080i, 480p	1080i, 480p	1080i, 480p	1080i, 480p
	NTSC LINE - DOUBLER	480p	480p	480p	480p	480p	480p
	VIDEO NORM	<input type="checkbox"/>	<input type="checkbox"/>	<input type="checkbox"/>	<input type="checkbox"/>	<input type="checkbox"/>	<input type="checkbox"/>
<b>AUDIO</b>	AUDIO NORM	<input type="checkbox"/>	<input type="checkbox"/>	<input type="checkbox"/>	<input type="checkbox"/>	<input type="checkbox"/>	<input type="checkbox"/>
	STEREO	<input type="checkbox"/>	<input type="checkbox"/>	<input type="checkbox"/>	<input type="checkbox"/>	<input type="checkbox"/>	<input type="checkbox"/>
	AI SOUND	<input type="checkbox"/>	<input type="checkbox"/>	<input type="checkbox"/>	<input type="checkbox"/>	<input type="checkbox"/>	<input type="checkbox"/>
	BASS/BALANCE/TREBLE	<input type="checkbox"/>	<input type="checkbox"/>	<input type="checkbox"/>	<input type="checkbox"/>	<input type="checkbox"/>	<input type="checkbox"/>
	SURROUND	<input type="checkbox"/>	<input type="checkbox"/>	<input type="checkbox"/>	<input type="checkbox"/>	<input type="checkbox"/>	<input type="checkbox"/>
	BBE	<input type="checkbox"/>	<input type="checkbox"/>	<input type="checkbox"/>	<input type="checkbox"/>	<input type="checkbox"/>	<input type="checkbox"/>
<b>AV JACKS</b>	A/V PROGRAM OUT	<input type="checkbox"/>	<input type="checkbox"/>	<input type="checkbox"/>	<input type="checkbox"/>	<input type="checkbox"/>	<input type="checkbox"/>
	A/V IN (REAR/FRONT)	4 (3/1)	4 (3/1)	4 (3/1)	4 (3/1)	4 (3/1)	4 (3/1)
	AUDIO OUT	<input type="checkbox"/>	<input type="checkbox"/>	<input type="checkbox"/>	<input type="checkbox"/>	<input type="checkbox"/>	<input type="checkbox"/>
	S-VHS INPUT (REAR/FRONT)	2/1	2/1	2/1	2/1	2/1	2/1
	COMPONENT INPUT	2	2	2	2	2	2

**IMPORTANT INFORMATION REGARDING THE USE OF VIDEO GAMES, COMPUTERS, OR OTHER FIXED IMAGE DISPLAYS.**

**WARNING:** The marking or retained image on the picture tube resulting from viewing fixed image is not an operating defect and as such is not covered by Warranty.

The projection television is designed to display constantly moving images on the screen. Continuous viewing of stationary images such as letterbox pictures on standard screen TVs (with top/bottom bars), non-expanded standard (4:3) pictures on wide screen TVs (with side bars shown on each side of an image), stock market report bars (ticker running at the bottom of the screen), video game patterns, fixed scoreboards, bright station logos, on-line (internet) or repetitive computer style patterns should be limited.

The extended use of fixed image program material can cause a permanent picture tube damage, shown as a "shadow image" viewable on normal programs. This type of irreversible picture tube deterioration can be limited by performing the following steps:

- Limit the display of fixed image program material to no more than 15% of total viewing time per week.
- Turn the power off when not in use.



## Auto Set Up Menu

For your convenience, Auto Set up menu will be displayed on screen when the set is turned on for the first time. If needed, follow the menus and procedures for setting up the features.

- IDIOMA/LANGUE** - To change menu language to ENGLISH, SPANISH or FRENCH.

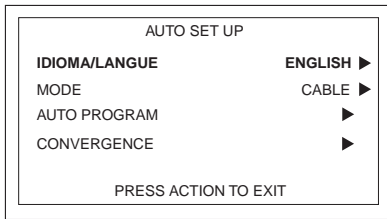

- Press **VOL ►** to select English, Spanish or French.

- MODE** - To select TV (antenna) or CABLE mode depending on the signal source.

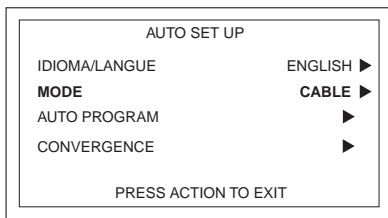

- Press **VOL ►** to select TV or CABLE.

- AUTO PROGRAM** - To automatically program all channels with a signal.

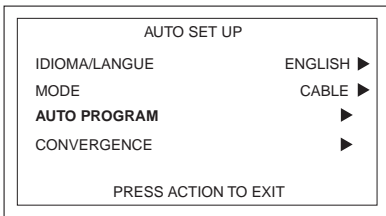

- Press **VOL ►** to start Auto Programming.

- CONVERGENCE** -To adjust the center convergence, if needed.

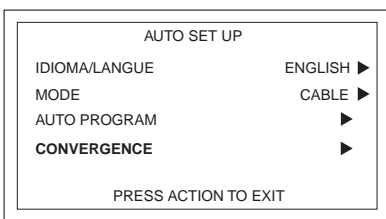

- Press **VOL ►** to display Convergence adjustment menu.  
**Note:** Refer to page 35 for setting Convergence, if needed.

## Optional Equipment Connections

### VCR Connection

Follow this diagram when connecting your television to a VCR only.

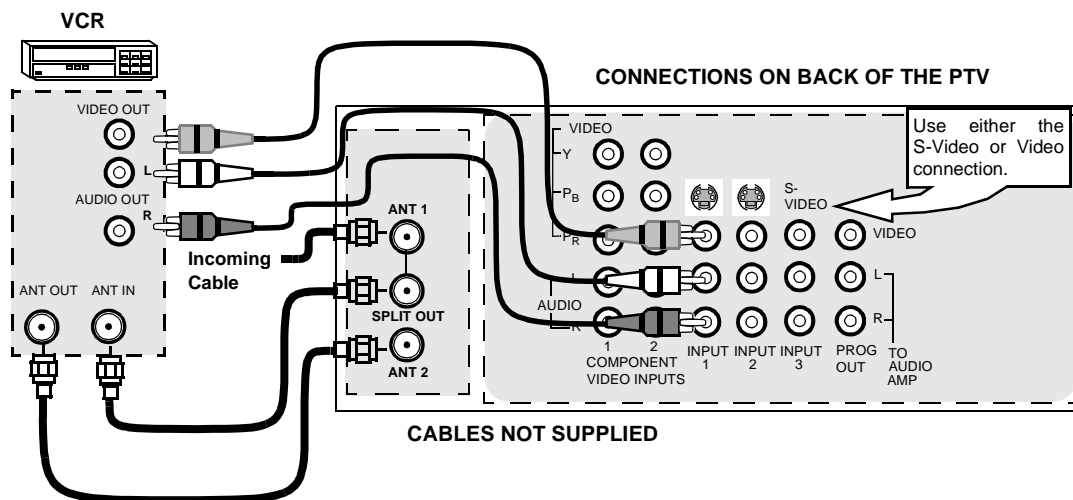

**Note:** The remote control must be programmed with supplied codes to operate the VCR.

#### Viewing a television program

##### Procedure

1. Select ANT1 in the SET UP menu under Prog Chan (Program Channels).
2. Tune the television to the television program you want to view.

#### Viewing a video

##### Procedure

###### □ Option A

1. Select ANT1 in the SET UP menu under Prog Chan.
2. Press the **TV/VIDEO** button on the remote control to select the video input (VIDEO 1, VIDEO 2, etc.) connected to your VCR.
3. Begin the video.

###### □ Option B

1. Select ANT2 in the SET UP menu under Prog Chan.
2. Tune the television to Channel 3 or 4, depending on your VCR.
3. Begin the video.

#### Recording a television program

##### Procedure

###### □ Option A (Recording and viewing the same program)

1. Select ANT2 in the SET UP menu under Prog Chan.
2. Tune the television to Channel 3 or 4, depending on your VCR.
3. Using the VCR, tune to the television program you want to record.
4. Begin recording.

###### □ Option B (Recording one program while viewing another program)

1. Select ANT1 in the SET UP menu under Prog Chan.
2. Press the **TV/VIDEO** button on the remote control to select the video input (VIDEO 1, VIDEO 2, etc.) connected to your VCR.
3. Using the VCR, tune to the television program you want to record.
4. Begin recording.
5. Press the **TV/VIDEO** button on the remote control to switch back to TV mode.
6. Tune the television to the television program you want to view.

## Cable Box Connection

Follow this diagram when connecting your television to a cable box only.

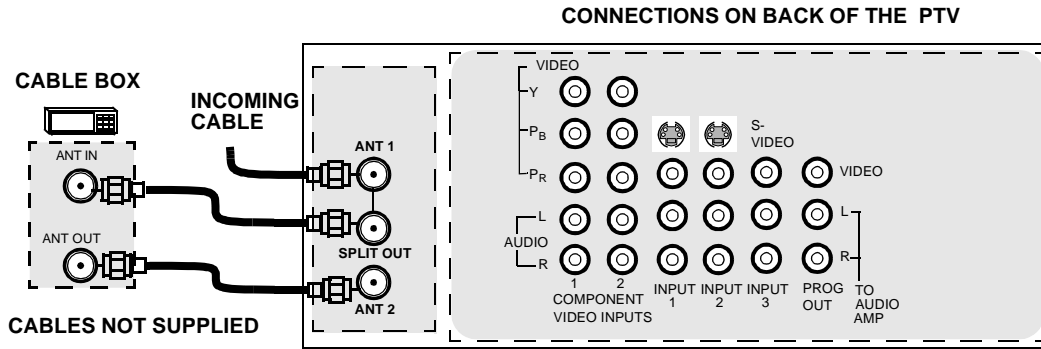

**Note:** The remote control must be programmed with supplied codes to operate the cable box.

### Viewing a premium (scrambled) cable channel

#### Procedure

1. Select ANT2 in the SET UP menu under Prog Chan (Program Channels).
2. Tune the television to Channel 3.
3. Using the cable box, tune to the premium cable channel you want to view.

**Note:** To use special features such as Favorite Channels and Channel Captions ANT1 must be selected in the SET UP menu under Prog Chan.

## VCR and Cable Box Connection

Follow this diagram when connecting your television to both a VCR and a cable box.

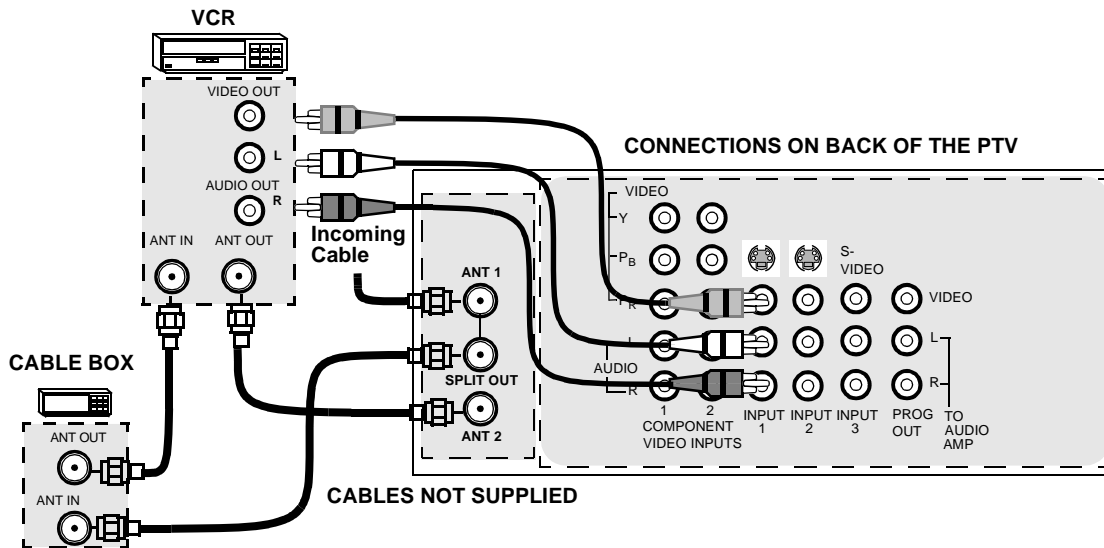

**Note:** The remote control must be programmed with supplied codes to operate the VCR and cable box.

### Viewing a premium (scrambled) cable channel

#### Procedure

1. Select ANT2 in the SET UP menu under Prog Chan (Program Channels).
2. Tune the television to Channel 3.
3. Using the cable box, tune to the premium cable channel you want to view.

**Note:** To use special features such as Favorite Channels and Channel Captions ANT1 must be selected in the SET UP menu under Prog Chan.

## VCR and Cable Box Connection (Contd.)

### Recording a premium (scrambled) cable channel

#### Procedure

1. Select ANT2 in the SET UP menu under Prog Chan.
2. Press the **TV/VIDEO** button on the remote control to select the video input (VIDEO 1, VIDEO 2, etc.) connected to your VCR.
3. Turn the VCR ON.
4. Tune the VCR to Channel 3 or 4, depending on the switch setting on the back of VCR.
5. Using your cable box, tune to the premium cable channel you want to record.
6. Begin recording.

**Note:** To view a different channel while recording:

- Select ANT1 in the SET UP menu under Prog Chan.
- Press the **TV/VIDEO** button on the remote control to TV mode.
- Tune the television to a television program (except another premium cable channel).

## Amplifier Connection (TO AUDIO AMP)

To listen through a separate stereo system, connect an external audio amplifier TO AUDIO AMP outputs on back of television.

**Note:** TO AUDIO AMP terminals cannot be connected directly to external speakers.

### Audio Adjustments

1. Select SPEAKERS ON located in the onscreen AUDIO menu.
2. Set amplifier volume to minimum.
3. Adjust television volume to desired level.
4. Adjust amplifier volume to match the television.
5. Select SPEAKERS OFF & VARIABLE AUDIO OUT from AUDIO menu.
6. Volume, mute, bass, treble and balance are now controlled through the television.

**Note:** Select SPEAKERS OFF & FIXED AUDIO OUT to control audio functions through the external amplifier.

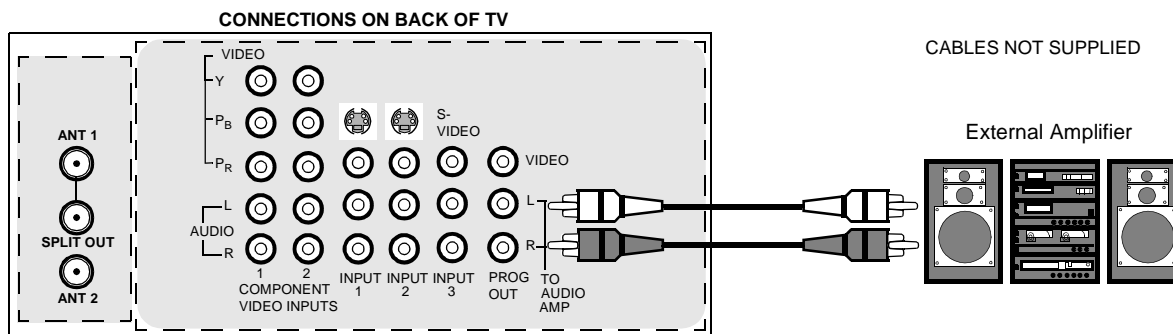

## Front Control Panel

The front control panel can be used to access menus and switch video mode when the remote control is not available.

### ON/OFF INDICATOR

**Note:** The ON/OFF indicator LED (red) will be lit when set is on.

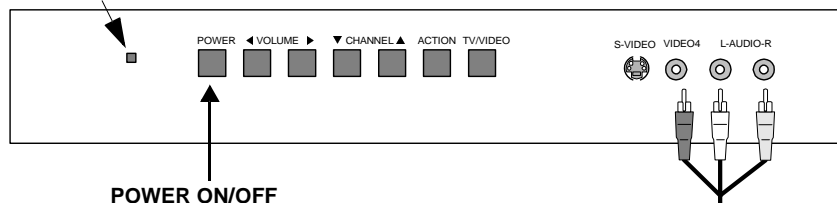

**Note:** The S-VIDEO connection provides higher quality picture. It overrides VIDEO 4 connections. Use INPUT 4, AUDIO L and R with S-VIDEO connection.

A second VCR, Camcorder, a video disc player, video game equipment or DSS equipment can also be connected to the video inputs. See the optional equipment manual for details.

### Procedure

1. Connect equipment to front Audio/Video input jacks.
2. Press TV/VIDEO button to select VIDEO 4 input mode.
3. Operate optional equipment as instructed in equipment manual.

## Program Out Connection (PROG OUT)

To use the television audio and video with optional equipment, connect the PROG OUT and TO AUDIO AMP connections on the back of the television.

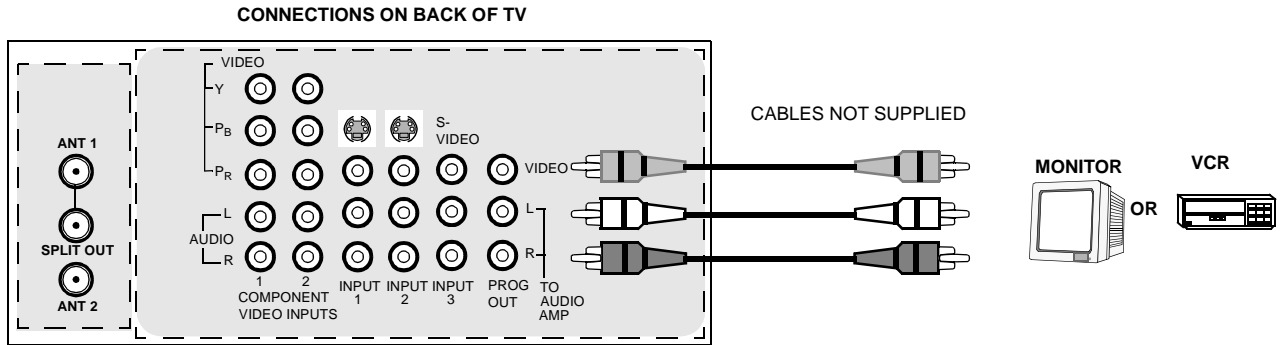

### Procedure

1. Connect optional equipment to PROG OUT and TO AUDIO AMP terminals.
2. PROG OUT terminal display is the same as onscreen display.
3. See optional equipment manual for further instructions for recording and monitoring.

## Digital TV - Set-Top Box (DTV-STB) or DVD Connection

This television is capable of displaying 1080i and 480p DTV signals when connected to a DTV Tuner set-top-box (STB). In order to view DTV programming, the STB must be connected to the component video inputs (Y, P<sub>B</sub>, P<sub>R</sub>) of the television. A DTV signal must be available in your area. Select the output of the STB to either 1080i or 480p.

This television also utilizes a progressive scan doubler, which de-interlaces the NTSC signal and progressively scans the image. This allows you to sit close to the TV and not see the thin black horizontal lines (venetian blind effect) associated with interlaced TV pictures.

Use this diagram to connect the Panasonic DTV-STB (Digital TV-Set-Top Box) or DVD Player to the back of your TV.

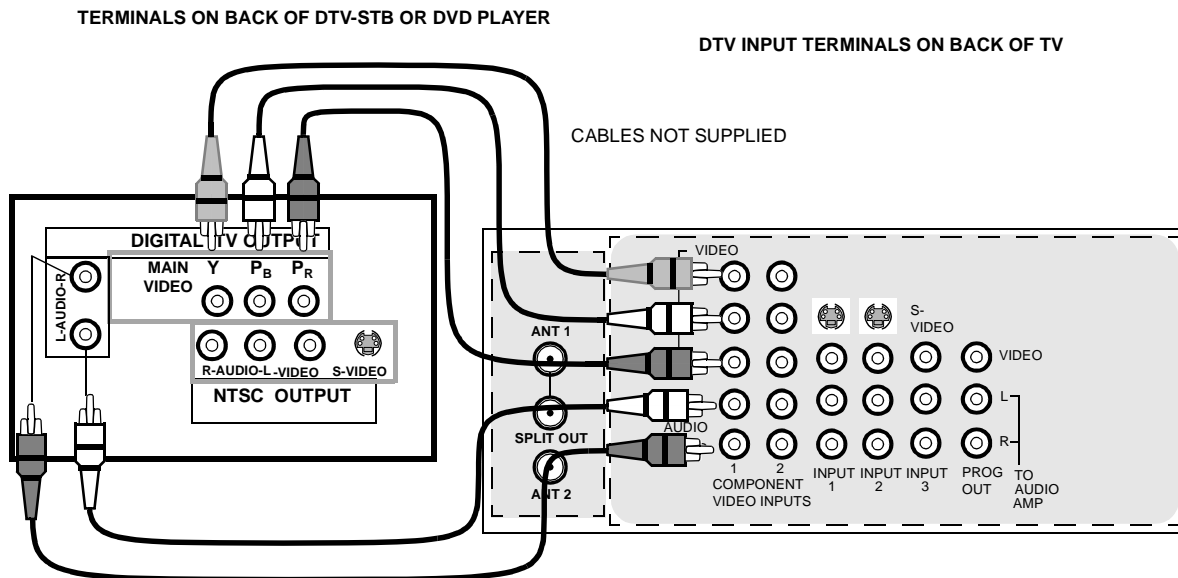

**Note:** There are 2 sets of three video inputs, Y, P<sub>B</sub>, and P<sub>R</sub>. Separate component color inputs provide luminance and color separation. Use the L (left) and R (right) audio inputs.

## Special Remote Buttons

### ASPECT Button

#### Customer Options depending on Component Input Signal

INPUT SIGNAL	DISPLAY ON SCREEN	ASPECT BUTTON OPTIONS
1080i	16:9 only	no options
480p (16:9)	Default to 16:9	4:3, Full or Zoom (see below)
480p (4:3)	Default to FULL mode <i>Note: Will stretch picture horiz.</i>	4:3, Full or Zoom (see below)
480i	Default to JUST mode	4:3, Full, Just or Zoom (see below)

The **ASPECT** button on the remote control lets you choose one of four display modes, depending on the format of the received signal and your preferences.

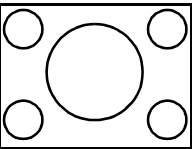
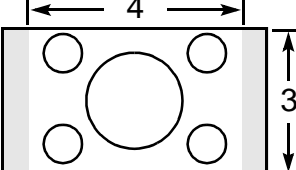
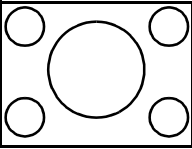
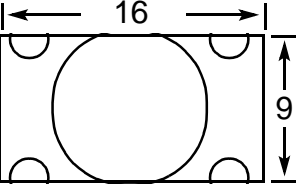
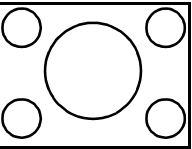
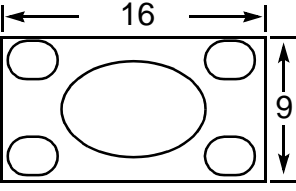
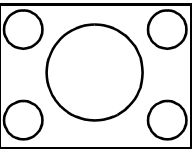
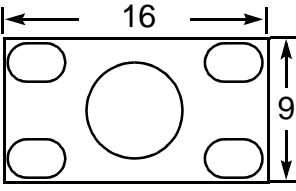
Input Signal	ASPECT 	Image on 16:9 Screen Size	Explanation
480i or 480p 	4:3 →		This will display a 4:3 picture at its standard 4:3 size with gray side bars. (Not recommended for viewing 4:3 pictures, may cause a permanent image on screen if displayed for a prolonged period of time.)
480i or 480p 	ZOOM →		This will expand the 4:3 picture uniformly (width and height) to full screen width and then reposition the picture vertically. (Recommended for letterbox pictures.)
480i or 480p 	FULL →		This will show picture at full screen size. (Recommended for anamorphic pictures.)
480i 	JUST →		This will stretch the right and left edges of a 4:3 picture to fill the screen. The center of the screen will have aspect correction applied. The size of the picture will depend on the original signal. (Recommended for regular TV viewing.)

### BBE Button

Press this button to turn the BBE<sup>®</sup> sound feature **On** or **Off**. BBE<sup>®</sup> Sound technology enhances speech intelligibility and restores the dynamic range of musical passages to provide outstanding natural sound.

### SAP Button

Press this button to let you cycle through different audio modes. If you are receiving a stereo program and you press the SAP button, you can cycle between STEREO and MONO.

## PIP and Split Operation

### PIP Operation

This television includes a two-tuner Picture In Picture (PIP) feature. This allows you to watch two (2) live broadcasts at the same time with or without an external video source such as a VCR, cable box, etc.

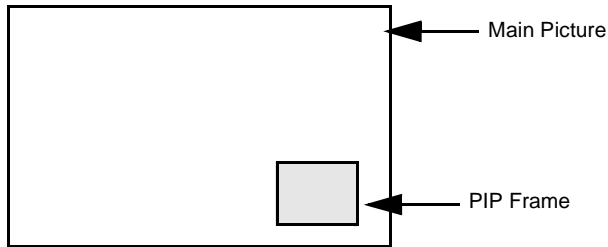

**Note:** Audio is from Main Picture only.

- Connect incoming cable to ANT 1 input on back of TV
- Press **PIP** button to display PIP frame.
- Select channels for the PIP frame by pressing **PIP CH** .
- Select channels for the Main picture by pressing **CH** or **CH** or use the remote control numeric keypad.
- Press **SWAP** button to switch the PIP and MAIN PICTURE source.
- Press **RECALL** to view picture source status.
- Press **PIP** button to cancel PIP frame.

### Split Operation

This feature lets you watch two different channels side by side with or without an external video source.



**Note:** Audio is from Main Picture only.

- Press **SPLIT** button to display Split screen.
- Select channels for the Split screen by pressing **PIP CH** .
- Select channels for the Main picture by pressing **CH** or **CH** or use the remote control numeric keypad.
- Press **SWAP** button to switch the SPLIT SCREEN and MAIN PICTURE source.
- Press **RECALL** to view picture source status.
- Press **SPLIT** button to cancel Split screen.

### PIP and Split Operation With a Cable Box

To view premium (scrambled) cable channels through your cable box in the Main Picture:

**Note:** Use this procedure if you want to watch premium cable channels in the Main Picture while viewing a television program or video in the PIP or Split frame.

#### Procedure

- Select ANT 2 in the SET UP menu under Prog Chan (Program Channels).
- Tune PTV to Channel 3.
- Press **PIP** or **SPLIT** button on the remote control to display the PIP or Split frame.

**Note:** Audio is from the Main Picture only.

- Verify the Cable box is ON.
- Choose channels for the Main Picture by tuning the cable box.

- Choose channels for the PIP or Split frame by pressing **PIP CH** .

**Note:** Swap is not available when using the cable box to tune channels. If your cable box has video output, it can be connected to the PTV to allow you to use all PIP or Split functions. See the equipment manual for more information.

**PIP and Split Operation (contd.)**

**TV/VIDEO Button (PIP and Split)**

Press when PIP or Split frame is displayed to select desired input mode.

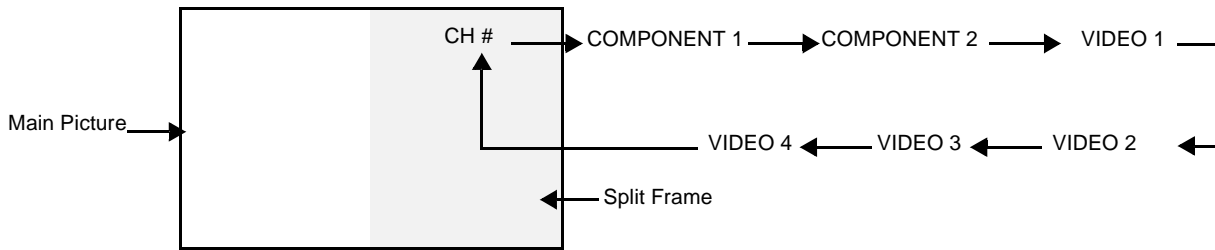
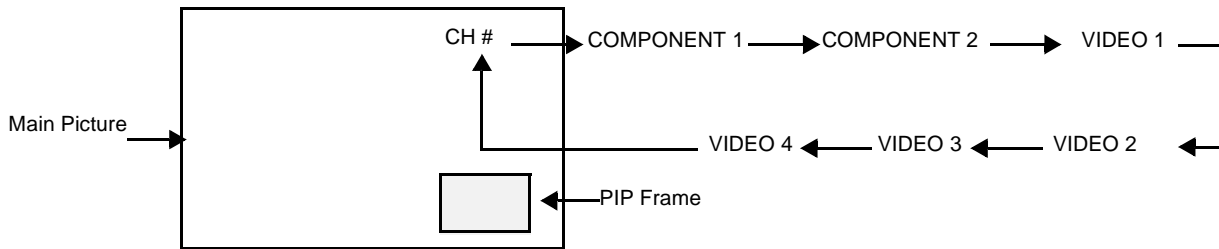

**Search Button (PIP and Split)**

This feature lets you scan through all available channels.

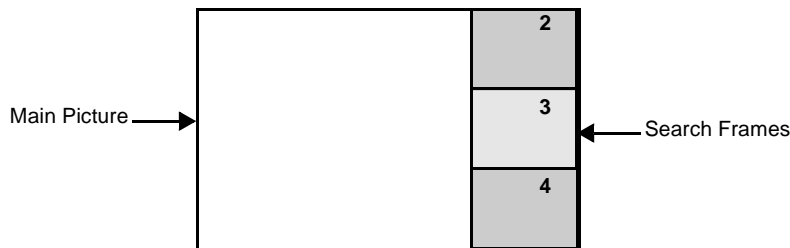

- Press **PIP** or **SPLIT** to display PIP or Split frame.
- Press **SEARCH** button to display search frames.
- Press **SEARCH** again to stop search feature. PIP or Split frame channel will be the last active search frame.
- Press **PIP** or **SPLIT** button to cancel PIP or Split frame.

**Move Button (PIP only)**

This feature is used to move PIP frame to one of four corners.

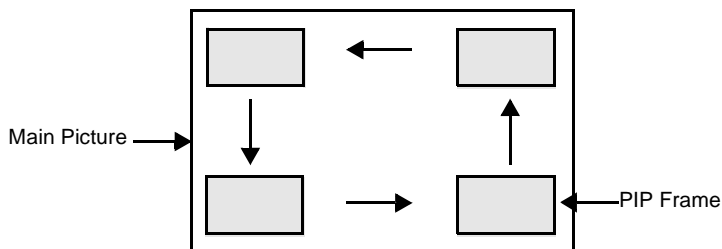

- Press **PIP** button to display PIP frame.
- Press **MOVE** button to position PIP frame to desired corner.
- Press **PIP** button to cancel PIP frame.

**PIP MIN and PIP MAX Buttons**

While PIP frame is displayed, press PIP MIN or PIP MAX button to vary the size of PIP frame.

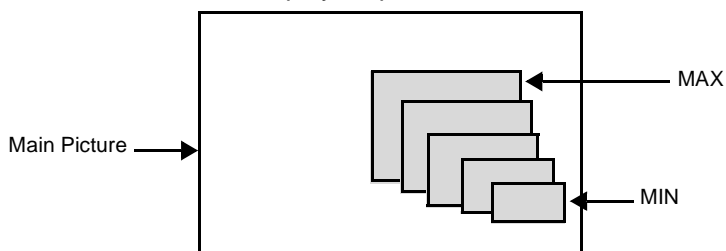

- Press **PIP** button to display PIP frame.
- Press **PIP MIN** or **PIP MAX** to size PIP frame.
- Press **PIP** to cancel PIP frame.



## PIP and Split Operation (contd.)

### Freeze Button (PIP and Split)

This feature is used to stop action in PIP or Split frame.

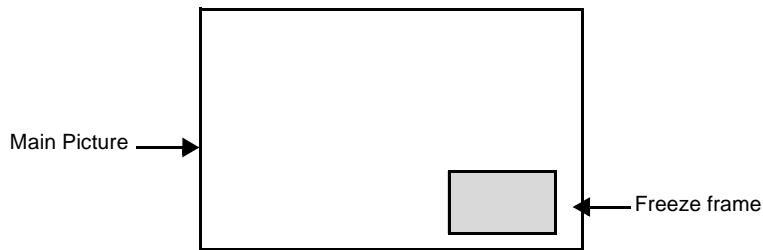

- Press **PIP** or **SPLIT** to display PIP or Split frame.

- Press  to stop PIP or Split frame action.

- Press  again to continue action.

- Press **PIP** or **SPLIT** to cancel PIP frame.

### Main Picture Freeze Feature

This feature is used to stop action of the Main Picture in display it on a Split freeze frame.

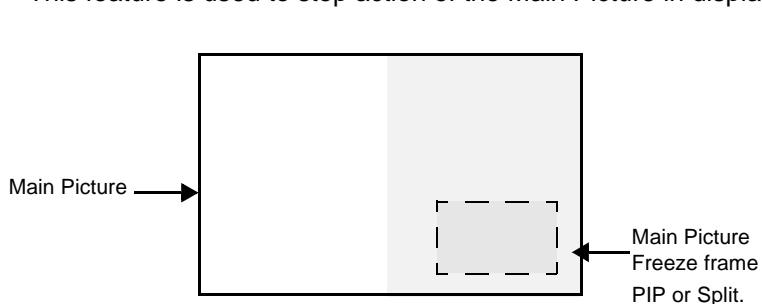

- To stop action for Main picture, press  while PIP or Split frame is not displayed.
- Main Picture freeze will be displayed in a PIP or Split frame, depending on the selection in the Freeze menu located in Picture Other ADJ2 section (refer to page 40).

- Press  again to cancel Main Picture freeze frame.

**Note:** While Main Picture freeze frame is displayed, only move button is active for PIP, all other PIP and Split buttons has no effect (see chart below).

## PIP, Split and Freeze Mode Buttons Operational Chart

This chart indicates the buttons that are operational with PIP, Split or Main Picture Freeze mode.

REMOTE BUTTONS	PIP MODE	SPLIT MODE	MAIN PICTURE FREEZE MODE
<b>PIP MIN</b>	Size Smaller	No Effect	No Effect
<b>PIP MAX</b>	Size Larger	No Effect	No Effect
<b>FREEZE</b>	Freeze PIP Frame	Freeze Split Frame	Display or Delete
<b>PIP CH</b>	Change Channel	Change Channel	No Effect
<b>SEARCH</b>	Displays Search Frames	Displays Search Frames	No Effect
<b>PIP</b>	Displays PIP Frame	Displays PIP Frame	No Effect
<b>SPLIT</b>	Displays Split Frame	Displays Split Frame	No Effect
<b>MOVE</b>	Move PIP Frame	No Effect	Move PIP Frame
<b>SWAP</b>	Swap With Main Picture	Swap With Main Picture	No Effect

Remote Control Operation (models PT-47WX42, PT-53WX42 and PT-56WX42)

  
Press to turn ON and OFF.

**MUTE**  
  
Press to mute sound. Press to display and cancel CC (Closed Caption).

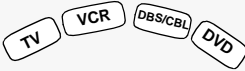
  
Press to select remote operation.

**ACTION**  
  
Press to access menus.

**TV/VIDEO**  
  
Press to select TV, Video mode.

**BBE MENU**  
  
BBE - Press to turn on or off.  
MENU - Press to access DBS or DVD menus.

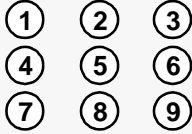
  
0  
Press numeric keypad to select any channel.

**R-TUNE**  
  
Press to switch to previously viewed channel or video mode.





EUR7613Z40

**SAP**  
  
Press to access second audio program.

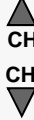







  
Press to adjust TV sound and navigate in menus.

  
Press to select next or previous channel and navigate in menus.

**RECALL**  
  
Press to display time, channel, sleep timer, and other options.

**EXIT**  
  
DBS functions button.  
**SEARCH GUIDE**  
  
SEARCH - Press for PIP Search.  
GUIDE - DBS functions button.

**ASPECT PROG**  
  
ASPECT - Select picture size (ratio) to match programming format.  
PROG - Press to enter minor number in a compound number.

*PIP MIN REW 	*SPLIT PLAY 	*PIP MAX FF 
*SWAP PAUSE 	*MOVE STOP 	*PIP REC 
*FREEZE TV/VCR 	*PIP CH VCR /DBS CH 	
*Split and PIP function buttons Component function buttons		

**Battery Installation**

**Use two AA batteries:**

Remove battery cover by pushing in and up near arrow.  
Install batteries matching (+) and (-) polarity signs.  
Replace the battery cover.

**Note:** Incorrect installation can cause battery leakage and corrosion that will damage the Remote Control

**Precautions**

- Replace batteries in pairs.
- Do not mix battery types (zinc carbon with alkaline).
- Do not recharge, heat, short-circuit, disassemble, or burn batteries.

### Mode Operational Key Chart

This chart defines the keys that are operational in the selected component modes (TV, VCR, DBS, CABLE or DVD) after programming (if needed).

KEY NAME	TV MODE	CABLE MODE	DBS MODE
POWER	POWER	POWER	POWER
SAP	SAP ON/OFF	-	-
MUTE	MUTE	TV MUTE	TV MUTE
TV/VIDEO	INPUT SWITCH	TV INPUT SWITCH	TV INPUT SWITCH
BBE/MENU	BBE ON/OFF	-	DBS MENU
CHAN UP	CHANNEL UP	CABLE CHANNEL UP	DBS NAVIGATION UP
CHAN DOWN	CHANNEL DOWN	CABLE CHANNEL DOWN	DBS NAVIGATION DOWN
VOL RIGHT	VOL +	TV VOL +	DBS NAVIGATION RIGHT
VOL LEFT	VOL -	TV VOL -	DBS NAVIGATION LEFT
ACTION	ACTION	-	DBS MENU
RECALL	DISPLAY	TV DISPLAY	DBS PROG. INFO
EXIT	-	-	DBS EXIT
SEARCH/GUIDE	PIP OR SPLIT SEARCH	-	DBS GUIDE
1	DIGIT 1	DIGIT 1	DIGIT 1
2	DIGIT 2	DIGIT 2	DIGIT 2
3	DIGIT 3	DIGIT 3	DIGIT 3
4	DIGIT 4	DIGIT 4	DIGIT 4
5	DIGIT 5	DIGIT 5	DIGIT 5
6	DIGIT 6	DIGIT 6	DIGIT 6
7	DIGIT 7	DIGIT 7	DIGIT 7
8	DIGIT 8	DIGIT 8	DIGIT 8
9	DIGIT 9	DIGIT 9	DIGIT 9
0	DIGIT 0	DIGIT 0	DIGIT 0
R-TUNE	PREVIOUS CHAN OR VIDEO MODE	CABLE PREVIOUS CHANNEL	PREVIOUS DBS CHANNEL
ASPECT PROG	TV ASPECT	-	DBS PROGRAM
PIP MIN <<REW	TV PIP MIN	-	-
SIZE PLAY	TV PIP SIZE	-	-
PIP MAX FF >>	TV PIP ON / OFF	-	-
SWAP PAUSE	TV PIP/SPLIT SWAP	-	-
MOVE STOP	MOVE PIP	-	-
PIP/RECORD	TV PIP ON / OFF	-	-
FREEZE/TV/VCR	PIP OR SPLIT FREEZE	-	-
PIP CH VCR/DBS CH ▼	PIP OR SPLIT CHANNEL DOWN	-	DBS CHANNEL DOWN
PIP CH VCR/DBS CH ▲	TV PIP OR SPLIT CHANNEL UP	-	DBS CHANNEL UP

Mode Operational Key Chart (contd.)

KEY NAME	VCR MODE	DVD MODE
POWER	POWER	POWER
SAP	-	-
MUTE	TV MUTE	TV MUTE
BBE/MENU	-	-
TV/VIDEO	TV INPUT SWITCH	TV INPUT SWITCH
CHAN UP	-	NEXT CHAPTER
CHAN DOWN	-	PREVIOUS CHAPTER
VOL RIGHT	TV VOLUME +	NAVIGATION RIGHT
VOL LEFT	TV VOLUME -	NAVIGATION LEFT
ACTION	-	-
RECALL	ONSCREEN VCR DISPLAY	DVD DISPLAY
EXIT	-	-
SEARCH/GUIDE	-	-
1	-	-
2	-	-
3	-	-
4	-	-
5	-	-
6	-	-
7	-	-
8	-	-
9	-	-
0	-	-
R-TUNE	-	-
ASPECT/PROG	-	-
PIP MIN <<REW	VCR REWIND	SKIP SEARCH REW <<
SPLIT PLAY	VCR PLAY	DVD PLAY
PIP MAX FF>>	VCR FF	SKIP SEARCH FF>>
SWAP PAUSE	VCR PAUSE	DVD STILL
MOVE STOP	VCR STOP	DVD STOP
PIP/RECORD	VCR RECORD	-
FREEZE/TV/VCR	TV/VCR SWITCH	OPEN/CLOSE
PIP CH VCR/DBS CH ▼	VCR CHANNEL DOWN	SLOW -
PIP CH VCR/DBS CH ▲	VCR CHANNEL UP	SLOW +

## Programming The Remote

The Universal Remote Control can be programmed to operate many manufacturers' components, using the component function buttons for VCR, DVD, CABLE or DBS. Follow the procedures for programming your Remote Control with or without a code for the component.

### Default Modes For Remote Control

Device	Operates	Default
TV	TV (Panasonic Only)	Panasonic TV Codes
VCR	VCR (Preset)	Panasonic VCR Codes
DBS	DBS (Preset)	Panasonic DBS Codes
CABLE	CABLE (Preset)	Panasonic DBS Codes
DVD	DVD, CD (Preset)	Panasonic DVD Codes

Determine the manufacturer of the component and look in the table for the code.

## Programming With a Code

### Procedure

- Confirm that the external component is plugged in and operating.
- Turn the component off.
- Press **ACTION** and **POWER** together, **for at least 5 seconds**.
- Press appropriate component button on the Remote Control VCR, DVD, CABLE or DBS.
- Enter the 3-digit component code using the Remote Control numeric keypad (0 ~ 9 buttons).
- Press the Remote Control **POWER** to test the component. If the procedure was successful, the component will turn on.

#### Helpful Hints: Unsuccessful Code

If the component does not operate with the Remote Control, repeat the procedure using another code. (Some brands have multiple codes).  
If an incorrect code is entered, or if the procedure takes longer than 30 seconds, the programming will fail.

## Programming Without A Code

This procedure searches all codes and is called the "sequence method."

- Confirm that the external component is plugged in and on.
- Turn the component off.
- Press **ACTION** and **POWER** together, **for at least 5 seconds**.
- Press appropriate component button on the Remote Control.
- Press **VOL** to move forward to the next code. Press **VOL** to move backward.
- Press the Remote Control **POWER** to test the component. If the procedure was successful, the component will turn on.

**Note:** Repeat the above steps until the component code is found. It may take many attempts before the correct code is found.

- After the code is found, press **ACTION** to store the code.

**Component Codes**

The Universal Remote Control is capable of operating many component brands after entering a code. Some components may not operate because the codes are not available due to limited memory. The Universal Remote Control does not control all features found in each model.

**Write the code numbers from tables in this space. This will serve as a reference if you need to program your Remote Control.**

<b>VCR</b>	<b>DVD</b>	<b>DBS</b>	<b>CABLE</b>	
<input type="text"/> <input type="text"/> <input type="text"/>	<input type="text"/> <input type="text"/> <input type="text"/>	<input type="text"/> <input type="text"/> <input type="text"/>	<input type="text"/> <input type="text"/> <input type="text"/>	

**Codes For VCR**

Brand	Code
Admiral	335
Aiwa	332
Akai	314, 315, 316, 329
Audio Dynamic	311, 339
Bell & Howell	305, 313
Broksonic	320, 326
Canon	323, 325
CCE	343
Citizen	306
Craig	305, 306, 329
Curtis Mathes	324, 345
Daewoo	301, 324, 343
DBX	310, 311, 339
Dimensia	345
Emerson	303, 319, 320, 325, 326, 343
Fisher	305, 307, 308, 309, 313
Funai	320, 326, 334
GE	324, 333, 345
Goldstar	306
Gradiente	334
Hitachi	300, 323, 345
Instant Replay	323, 324
Jensen	339
JVC	310, 311, 334,339
Kenwood	306, 310, 311, 339
LXI	300, 305, 306,307, 308, 309
Magnavox	323, 324, 331
Marantz	310, 311, 339
Marta	306
Memorex	309, 324
MGA	338, 340, 341, 347,348
Minolta	300, 345
Mitsubishi	338, 340, 341, 347, 348
Multitech	304, 347
NEC	310,311, 334, 339
Olympic	323, 324
Optimus	306, 321, 328, 335

Brand	Code
Orion	320, 326
Panasonic	321,322, 323, 324
J.C. Penney	300,305, 310, 311, 324, 339, 345
Pentax	300,311, 345
Philco	320, 323, 324, 326, 331, 343
Philips	323, 324, 331
Pioneer	323
Proscan	300, 301, 302, 323, 324, 331, 333, 345, 346
Quasar	321, 322, 323, 324
Radio Shack	305, 309, 324, 333, 336, 340
RCA	300, 301,302, 323, 324, 331, 333, 345, 346
Realistic	305, 309, 324, 336, 340
Samsung	302, 304, 333
Sansui	320, 326, 339, 352
Sanyo	305, 309, 313
Scott	301, 302, 304, 309, 320, 326, 338, 340, 347, 348
Sears	300, 305, 306, 307, 308
Sharp	335, 336
Shintom	317
Signature 2000	335
Singer	337
Sony	328, 329, 330
Sylvania	331, 324, 331
Tashiro	306
Tatung	310, 311, 339
Teac	310, 311, 339
Technics	321, 322, 323, 324
Teknika	324
Toshiba	301, 346
Vector Research	311
Wards	306, 309, 335, 336, 344
Yamaha	305, 310, 311, 339
Zenith	306,344

Component Codes (contd.)

Codes for Cable Box

Brand	Code
ABC	224
Archer	225, 232
Cableview	205, 232
Citizen	205, 222
Curtis	212, 213
Diamond	224, 225, 232
Eagle	229
Eastern	234
GC Brand	205, 232
Gemini	222
General Instrument/ Jerrold	211, 219, 220, 221, 222, 223, 224, 225, 226, 227
Hamlin	212, 218, 240, 241, 242, 245
Hitachi	203, 224
Macom	203, 204, 205
Magnavox	233
Memorex	230
Movietime	205, 232
Oak	202, 237, 239
Panasonic	209, 210, 214
Philips	206, 207, 228, 229, 230
Pioneer	201, 216
Pulsar	205, 232

Brand	Code
Puser	232
RCA	215
Realistic	232
Regal	212, 218, 240, 241, 242, 245
Regency	234
Rembrandt	205, 232, 237
Samsung	205
Scientific Atlanta	211, 212, 213
Slmark	201, 205
Sprucer	205, 210
Stargate	205, 232
Teleview	201, 205
Texscan	244
Tocom	235
Toshiba	204
Unika	225, 232
Universal	222, 232
Videoway	206
Viewstar	229, 230
Zenith	200, 217
Zenith / Drake Satellite	200

Codes for DVD

Brand	Code
Denon	100
Ferguson	101
JVC	109
Mitsubishi	105
Nordmende	101
Panasonic	100
Philips	103
Pioneer	102
RCA	101

Brand	Code
Saba	101
Samsung	110
Sharp	108
Sony	104
Technics	100
Thomson	101
Toshiba	103
Yamaha	100
Zenith	107

Codes for DBS

Brand	Code
Dish Network (Echostar)	105, 115, 116
Echo Star	105
Express VU	105, 115
G.E.	106
G.I. (General Instrument)	108
Gradiente	114
Hitachi	103, 111, 112
HNS (Hughes)	103
Magnavox	101, 102

Brand	Code
Panasonic	104
Philips	101, 102
Primestar	108
Proscan	106, 109, 110, 113
RCA	106, 109, 110, 113
Sony	107
Star Choice	103, 108
Toshiba	100
Uniden	101, 102

Remote Control Operation (models PT-47WX52, PT-53WX52 and PT-56WX52)

**POWER**  
  
 Press to turn ON and OFF.

**SAP**  
  
 Press to access second audio program.

**MUTE**  
  
 Press to mute sound. Press to display and cancel CC (Closed Caption).

**VCR DVD AUX RCVR TV DTV CBL DBS**  
  
 Press to select remote operation.

**ACTION**  
  
 Press to access menus.

**TV/VIDEO**  
  
 Press to select TV or input modes.

**BBE MENU**  
  
**BBE** - Press to turn on or off.  
**MENU** - Press to access DBS or DVD menus.

**PAGE**  
  
 DBS page up/down and DVD skip +/- buttons.

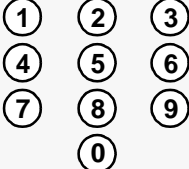
**1 2 3 4 5 6 7 8 9 0**  
  
 Press numeric keypad to select any channel.

**R-TUNE**  
  
 Press to switch to previously viewed channel or input modes.





EUR7603Z30

**LIGHT**  
  
 Press to illuminate remote buttons.

**ASPECT**  
  
 Select picture size (ratio) to match programming format.

**VOL VOL**  
  
 Press to adjust TV sound and navigate in menus.













**CH CH**  
  
 Press to select next or previous channel and navigate in menus.

**RECALL**  
  
 Press to display time, channel, sleep timer, and other options.

**EXIT**  
  
 DBS functions button.

**GUIDE**  
  
 DBS functions button.

**PROG**  
  
 Press to enter minor number in a compound number.

*PIP MIN REW 	PLAY 	*PIP MAX FF 
PAUSE 	STOP 	REC 
*FREEZE TV/VCR 	*PIP CH VCR CH 	*SEARCH OPEN/CLOSE 
*PIP 	*SPLIT 	*MOVE 
*SWAP 		
*Split or PIP function buttons Component function buttons		

**Battery Installation**

**Use two AA batteries:**

Remove battery cover by pushing in and up near arrow.  
 Install batteries matching (+) and (-) polarity signs.  
 Replace the battery cover.

**Note:** Incorrect installation can cause battery leakage and corrosion that will damage the Remote Control

**Precautions**

- Replace batteries in pairs.
- Do not mix battery types (zinc carbon with alkaline).
- Do not recharge, heat, short-circuit, disassemble, or burn batteries.



**Mode Operational Key Chart**

This chart defines which keys that are operational after programming (if needed), while in the selected remote control mode TV, DTV, CABLE, DBS, VCR, DVD ...etc.

KEY NAME	TV MODE	DTV MODE	CABLE MODE	DBS MODE
POWER	POWER	POWER	POWER	POWER
SAP	SAP ON/OFF	-	-	-
MUTE	MUTE	TV MUTE	CBL MUTE	TV MUTE
ASPECT	TV ASPECT	DTV ASPECT	-	DBS ASPECT
TV/VIDEO	INPUT SWITCH	TV INPUT SWITCH	TV INPUT SWITCH	TV INPUT SWITCH
CHAN UP	CHANNEL UP	-	CABLE CHANNEL UP	DBS NAVIGATION UP
CHAN DOWN	CHANNEL DOWN	-	CABLE CHANNEL DOWN	DBS NAVIGATION DOWN
VOL RIGHT	VOL +	NAVIGATION RIGHT	CABLE VOL +	DBS NAVIGATION RIGHT
VOL LEFT	VOL -	NAVIGATION LEFT	CABLE VOL -	DBS NAVIGATION LEFT
ACTION	ACTION	ACTION	ENTER	DBS ACTION
BBE/MENU	BBE On or off	STB MENU	-	STB MENU
RECALL	DISPLAY	STB PROGRAM INFO.	TV DISPLAY	STB PROG. INFO
EXIT	-	DTV EXIT	-	STB EXIT
PAGE DOWN	-	STB PAGE DOWN	-	STB PAGE DOWN
PAGE UP	-	STB PAGE UP	-	STB PAGE UP
GUIDE	-	STB PRODGRAM GUIDE	-	DBS PRODGRAM GUIDE
1	DIGIT 1	STB DIGIT 1	DIGIT 1	DIGIT 1
2	DIGIT 2	STB DIGIT 2	DIGIT 2	DIGIT 2
3	DIGIT 3	STB DIGIT 3	DIGIT 3	DIGIT 3
4	DIGIT 4	STB DIGIT 4	DIGIT 4	DIGIT 4
5	DIGIT 5	STB DIGIT 5	DIGIT 5	DIGIT 5
6	DIGIT 6	STB DIGIT 6	DIGIT 6	DIGIT 6
7	DIGIT 7	STB DIGIT 7	DIGIT 7	DIGIT 7
8	DIGIT 8	STB DIGIT 8	DIGIT 8	DIGIT 8
9	DIGIT 9	STB DIGIT 9	DIGIT 9	DIGIT 9
0	DIGIT 0	STB DIGIT 0	DIGIT 0	DIGIT 0
R-TUNE	PREVIOUS CHAN OR VIDEO MODE	PREVIOUS DTV CHAN	CABLE PREVIOUS	STB PREVIOUS
PROG	-	DTV PROGRAM/DASH	-	STB PROGRAM/DASH
PIP MIN <<REW	TV PIP MIN	-	-	-
PLAY	-	-	-	-
PIP MAX >>FF	TV PIP MAX	-	-	-
PAUSE	-	-	-	-
STOP	-	-	-	-
RECORD	-	-	VCR RECORD	STB RECORD
FREEZE/TV/VCR	TV PIP OR SPLIT FREEZE	-	-	STB/DTV/SAT SW
PIP CH ▼ VCR CH	PIP OR SPLIT CHAN ▼	-	CABLE CHANNEL DOWN	STB CHANNEL DOWN
PIP CH ▲ VCR CH	PIP OR SPLIT CHAN ▲	-	CABLE CHANNEL UP	STB CHANNEL UP
SEARCH OPEN/CLOSE	SPLIT OR PIP SEARCH	-	-	-
PIP	PIP ON/OFF	-	-	-
SPLIT	SPLIT ON/OFF	-	-	-
MOVE	MOVE PIP	-	-	-
SWAP	SWAP PIP OR SPLIT WITH MAIN PICTURE	-	-	-
LIGHT	REMOTE BUTTONS			

**REMOTE CONTROL OPERATION (MODELS PT-47WX52, PT-53WX52 AND PT-56WX52)**

**Mode Operational Key Chart (contd.)**

KEY NAME	VCR MODE	DVD MODE		AUX MODE			RCVR MODE
		(DVD)	(CD)	(VCR2)	(TAPE)	(PVR)	
POWER	POWER	POWER	POWER	POWER	POWER	POWER	POWER
SAP	-	-	-	-	-	-	-
MUTE	TV MUTE	TV MUTE	RCVR MUTE	TV MUTE	RCVR MUTE	TV MUTE	RCVR MUTE
ASPECT	-	-	-	-	-	-	-
TV/VIDEO	TV INPUT SWITCH	TV INPUT SWITCH	TV INPUT SWITCH	TV INPUT SWITCH	TV INPUT SW	TV INPUT SW	RCVR INPUT SW
CHAN UP	VCR CHANNEL UP	NAVIGATION UP	NEXT TRACK	VCR CHANNEL UP	-	PVR UP	TUNER +
CHAN DOWN	VCR CHAN DOWN	NAVIGATION DOWN	PREVIOUS TRACK	VCR CHANNEL DOWN	-	PVR DOWN	TUNER -
VOL RIGHT	TV VOLUME +	NAVIGATION RIGHT	TV/RCVR VOLUME UP	TV VOLUME +	RCVR VOLUME +	PVR RIGHT	RCVR VOLUME +
VOL LEFT	TV VOLUME -	NAVIGATION LEFT	TV/RCVR VOLUME DOWN	TV VOLUME -	RCVR VOLUME -	PVR LEFT	RCVR VOLUME -
ACTION	TV ACTION	SELECT	-	TV ACTION	-	SELECT	-
BBE/MENU	-	DVD MENU	-	-	-	-	-
RECALL	ONSCREEN VCR DISPLAY	DVD DISPLAY	TIME FORMAT	ONSCREEN VCR DISPLAY	-	PVR ENTER	-
EXIT	-	-	-	-	-	PVR Exit	-
PAGE DOWN	-	SKIP -	SKIP -	-	-	-	-
PAGE UP	-	SKIP+	SKIP+	-	-	-	-
GUIDE	-	TITLE	NEXT TRACK	-	-	PVR GUIDE	-
1	DIGIT 1	1 CHAPT.	TRACK 1	DIGIT 1	-	DIGIT 1	AV 1
2	DIGIT 2	2 CHAPT.	TRACK 2	DIGIT 2	-	DIGIT 2	AV 2
3	DIGIT 3	3 CHAPT.	TRACK 3	DIGIT 3	-	DIGIT 3	AV 3
4	DIGIT 4	4 CHAPT.	TRACK 4	DIGIT 4	-	DIGIT 4	AV 4
5	DIGIT 5	5 CHAPT.	TRACK 5	DIGIT 5	-	DIGIT 5	CD
6	DIGIT 6	6 CHAPT.	TRACK 6	DIGIT 6	-	DIGIT 6	TUNER
7	DIGIT 7	7 CHAPT.	TRACK 7	DIGIT 7	-	DIGIT 7	PHONO
8	DIGIT 8	8 CHAPT.	TRACK 8	DIGIT 8	-	DIGIT 8	TAPE
9	DIGIT 9	9 CHAPT.	TRACK 9	DIGIT 9	-	DIGIT 9	AUX
0	DIGIT 0	0 CHAPT.	TRACK 0	DIGIT 0	-	DIGIT 0	-
R-TUNE	-	-	-	-	DECK A/B	REPLAY ZONES	-
PROG	-	-	-	-	-	RETURN TO LIVE	-
PIP MIN <<REW	VCR REWIND	SKIP RESEARCH <<	RESEARCH REWIND	VCR REWIND	TAPE REWIND	PVR REWIND	SURROUND -
PLAY	VCR PLAY	DVD PLAY	CD PLAY	VCR PLAY	TAPE PLAY	PVR PLAY	-
PIP MAX >>FF	VCR FF	SKIP RESEARCH FF>>	SEARCH FF	VCR FF	TAPE FF	PVR FF	SURROUND +
PAUSE	VCR PAUSE	DVD PAUSE	CD STILL/PAUSE	VCR PAUSE	TAPE PAUSE	PVR PAUSE	-
STOP	VCR STOP	DVD STOP	CD STOP	VCR STOP	TAPE STOP	PVR STOP	-
RECORD	VCR RECORD	-	-	VCR RECORD	TAPE RECORD	PVR RECORD	-
FREEZE/TV/VCR	TV/VCR SWITCH	-	-	TV/VCR SWITCH	-	INSTAND REPLAY	-
VCR/DBS CHAN ▼	VCR CHANNEL DOWN	SLOW -	RANDOM	VCR CHANNEL DOWN	-	-	CENTER -
VCR/DBS CHAN ▲	VCR CHANNEL UP	SLOW +	REPLAY	VCR CHANNEL UP	-	-	CENTER +
SEARCH OPEN/CLOSE	-	OPEN/CLOSE	OPEN/CLOSE	-	OPEN/CLOSE	QUICK SKIP	-
PIP	-	-	-	-	-	-	-
SPLIT	-	-	-	-	-	-	-
MOVE	-	-	-	-	-	-	-
SWAP	-	-	-	-	-	-	-
LIGHT	REMOTE BUTTONS						

## Programming The Remote

The Universal Remote Control can be programmed to operate many manufacturers' components, using the component function buttons for VCR, DVD, AUX, RCVR, TV, DTV CABLE or DBS. Follow the procedures for programming your Remote Control with or without a code for the component.

### Default Modes For Remote Control

Device	Operates	Default
TV	TV (Panasonic Only)	Panasonic TV Codes
DTV	DTV (Panasonic Only)	Panasonic DTV Codes
CABLE	CABLE (Preset)	Panasonic CABLE Codes
DBS	DBS (Preset)	Panasonic DBS Codes
VCR	VCR (Preset)	Panasonic VCR Codes
DVD/CD	DVD and CD (Preset)	Panasonic DVD Codes
AUX	Personal Video Recorders, Tape and VCR2	Panasonic Personal Video Recorders Code
RCVR	Audio Receiver (Preset)	Panasonic RCVR Code

**Determine the manufacturer of the component and look in the table for the code.**

### Procedure

- Confirm that the external component is plugged and operating.
- Turn the component off.
- Press **ACTION** and **POWER** together, **for at least 5 seconds**.
- Press appropriate component button on the Remote Control VCR, DVD (CD), AUX (VCR2 or TAPE), RCVR, DTV, CABLE or DBS.
- Enter the 3-digit component code using the Remote Control numeric keypad (0 ~ 9 buttons).
- Press the Remote Control **POWER** to test the component. If the procedure was successful, the component will turn on.

#### Helpful Hints: Unsuccessful Code

If the component does not operate with the Remote Control, repeat the procedure using another code. (Some brands have multiple codes).

If an incorrect code is entered, or if the procedure takes longer than 30 seconds, the programming will fail.

## Programming Without A Code

This procedure searches all codes and is called the "sequence method."

- Confirm that the external component is plugged in and on.
  - Turn the component off.
  - Press **ACTION** and **POWER** together, **for at least 5 seconds**.
  - Press appropriate component button on the Remote Control.
  - Press **VOL ►** to move forward to the next code. Press **◀ VOL** to move backward.
  - Press the Remote Control **POWER** to test the component. If the procedure was successful, the component will turn on.
- Note:** Repeat the above steps until the component code is found. It may take many attempts before the correct code is found.
- After the code is found, press **ACTION** to store the code.

**Component Codes**

The Universal Remote Control is capable of operating many component brands after entering a code. Some components may not operate because the codes are not available due to limited memory. The Universal Remote Control does not control all features found in each model.

**Write the code numbers from tables in this space. This will serve as a reference if you need to program your Remote Control.**

<b>VCR</b> □ □ □	<b>DVD</b> □ □ □	<b>DVD (CD)</b> □ □ □	<b>AUX (VCR 2)</b> □ □ □	<b>AUX (TAPE)</b> □ □ □
<b>RECEIVER</b> □ □ □	<b>DTV</b> □ □ □	<b>CABLE</b> □ □ □	<b>DBS</b> □ □ □	

**Codes For VCR**

Brand	Code
Admiral	335
Aiwa	332
Akai	314, 315, 316, 329
Audio Dynamic	311, 339
Bell & Howell	305, 313
Broksonic	320, 326
Canon	323, 325
Citizen	306
Craig	305, 306, 329
Curtis Mathes	324, 345
Daewoo	301, 324, 343
DBX	310, 311, 339
Dimensia	345
Emerson	303, 319, 320, 325, 326, 343
Fisher	305, 307, 308, 309, 313
Funai	320, 326, 334
GE	324, 333, 345
Goldstar	306
Gradiente	334
Hitachi	300, 323, 345
Instant Replay	323, 324
Jensen	339
JVC	310, 311, 334, 339
Kenwood	306, 310, 311, 339
LXI	300, 305, 306, 307, 308, 309
Magnavox	323, 324, 331
Marantz	310, 311, 339
Marta	306
Memorex	309, 324
MGA	338, 340, 341, 347, 348
Minolta	300, 345
Mitsubishi	338, 340, 341, 347, 348
Multitech	304, 347
NEC	310, 311, 334, 339
Olympic	323, 324
Optimus	306, 321, 328, 335

Brand	Code
Orion	320, 326
Panasonic	321, 322, 323, 324
J.C. Penney	300, 305, 310, 311, 324, 339, 345
Pentax	300, 311, 345
Philco	320, 323, 324, 326, 331, 343
Philips	323, 324, 331
Pioneer	323
Proscan	300, 301, 302, 323, 324, 331, 333, 345, 346
Quasar	321, 322, 323, 324
Radio Shack	305, 309, 324, 333, 336, 340
RCA	300, 301, 302, 323, 324, 331, 333, 345, 346
Realistic	305, 309, 324, 336, 340
Samsung	302, 304, 333
Sansui	320, 326, 339, 352
Sanyo	305, 309, 313
Scott	301, 302, 304, 309, 320, 326, 338, 340, 347, 348
Sears	300, 305, 306, 307, 308
Sharp	335, 336
Shintom	317
Signature 2000	335
Singer	317
Sony	328, 329, 330
Sylvania	323, 324, 331
Tashiro	306
Tatung	310, 311, 339
Teac	310, 311, 339
Technics	321, 322, 323, 324
Teknika	324
Toshiba	301, 346
Vector Research	311
Wards	306, 309, 335, 336, 344
Yamaha	305, 310, 311, 339
Zenith	306, 344

Component Codes (contd.)

Codes for Cable Box

Brand	Code
ABC	124
Archer	125, 132
Cableview	105, 132
Citizen	105, 122
Curtis	112, 113
Diamond	124, 125, 132
Eagle	129
Eastern	134
GC Brand	105, 132
Gemini	122
General Instrument/ Jerrold	111, 119, 120, 121, 122, 123, 124, 125, 126, 127
Hamlin	112, 118, 140, 141, 142, 145
Hitachi	103, 124
Macom	103, 104, 105
Magnavox	133
Memorex	130
Movietime	105, 132
Oak	102, 137, 139
Panasonic	109, 110, 114
Philips	106, 107, 128, 129, 130
Pioneer	101, 116
Pulsar	105, 132

Brand	Code
Puser	132
RCA	115
Realistic	132
Regal	112, 118, 140, 141, 142, 145
Regency	134
Rembrandt	105, 132, 137
Samsung	105
Scientific Atlanta	111, 112, 113
Slmark	101, 105
Sprucer	105, 110
Stargate	105, 132
Teleview	101, 105
Texscan	144
Tocom	135
Toshiba	104
Unika	125, 132
Universal	122, 132
Videoway	106
Viewstar	129, 130
Zenith	100, 117
Zenith / Drake Satellite	100

Codes for DVD

Brand	Code
Denon	100
Ferguson	101
JVC	109
Mitsubishi	105
Nordmende	101
Panasonic	100
Philips	103
Pioneer	102
RCA	101

Brand	Code
Saba	101
Samsung	110
Sharp	108
Sony	104
Technics	100
Thomson	101
Toshiba	103
Yamaha	100
Zenith	107

Codes for Personal Video Recorders

Brand	Code
Panasonic Replay TV	100
Philips Tivo	101
Sony Tivo	102

Component Codes (contd.)

Codes for DBS

Brand	Code
Dish Network (EchoStar)	105, 115, 116
Echo Star	105
Express VU	105, 115
G.E.	106
G.I. (General Instrument)	108
Gradiente	114
Hitachi	103, 111, 112
HNS (Hughes)	103
Magnavox	101, 102

Brand	Code
Panasonic	104
Phillips	101, 102
Primestar	108
Proscan	106, 109, 110, 113
RCA	106, 109, 110, 113
Sony	107
Star Choice	103, 108
Thoshiba	100
Uniden	101, 102

Codes for CD

Brand	Code
Admiral	226
Aiwa	233, 235
Carver	229
Denon	242
Emerson	239
Fisher	205
Harman/Kardon	219, 220, 221, 223
Hitachi	207
Jensen	234
JVC	240, 241, 245
Kardon	223
Kenwood	200, 201, 211, 245
LXI/Sears	236
Magnavox	229, 232
Marantz	229
McIntosh	221
Nakamichi	210
Onkyo	214, 215
Optimus	208, 218, 220, 222

Brand	Code
Panasonic	224, 225, 227
Phillips	229, 230
Pioneer	208
Quasar	224, 225, 227
RCA	231, 237, 238, 247
Sansui	210, 246
Sanyo	205
Scott	210, 246
Sharp	242, 243
Sherwood	220
Sony	228
Soundesign	244
Teac	212, 216, 218
Technics	224, 225, 227
Victor	240, 241, 245
Yamaha	202, 203, 204

Component Codes (contd.)

Codes for Cassette Deck

Brand	Code
Aiwa	223, 224, 225
Denon	231
Fisher	203
Jensen	214
JVC	229, 230
Kenwood	200, 207
Marantz	202
Nakamichi	205
Onkyo	208, 209, 213
Panasonic	216, 218
Philips	222

Brand	Code
Pioneer	204
RCA	226, 227, 228
Sansui	205, 210
Sharp	231
Sony	219, 220
Teac	210, 211, 215
Technics	216, 218
Yamaha	201, 202

Codes for Receivers

Brand	Code
Admiral	120
Aiwa	125, 126
Denon	134, 135, 136
Fisher	104
Garrard	113
Harman Kardon	115, 123
Jensen	129
JVC	132, 133
Kenwood	100, 108
Magnavox	127
Marantz	124
McIntosh	116
Nakamichi	106
Onkyo	109, 114

Brand	Code
Optimus	103, 127, 130, 131
Panasonic	118, 119, 121
Philips	123
Pioneer	105, 107
Quasar	118, 119, 121
RCA	103, 105, 127, 130, 131
Sansui	103, 111, 139
Sharp	134, 137
Sony	122
Soundesign	138
Teac	111, 112, 113
Technics	118, 119, 121
Victor	132, 133
Yamaha	101, 102

# Roller Guide Menu Navigation

Press  to display the roller guide menu.

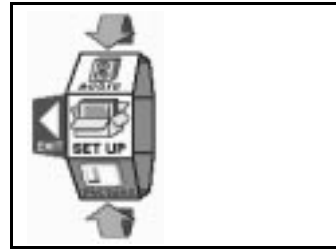

Press  to rotate to desired icon.

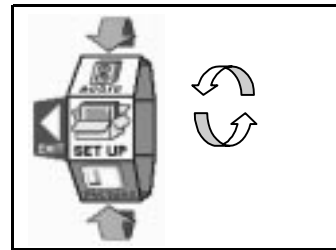

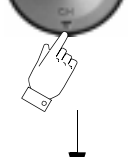
Press  to display main menu and submenu field.

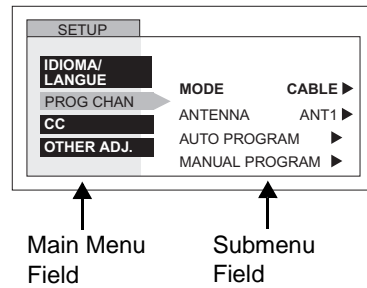

Press  to select desired main menu feature.

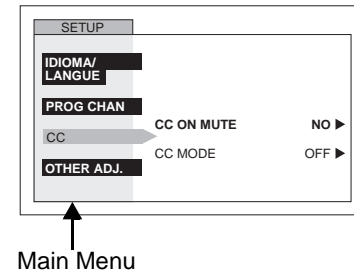

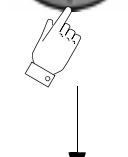
Press  to enter submenu field.

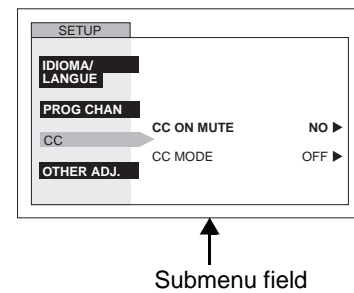

Contd.

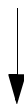



Roller Guide Menu Navigation (contd.)

Contd.

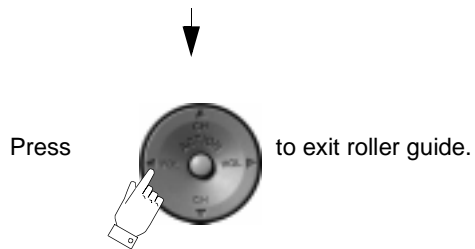
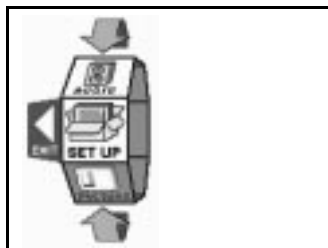
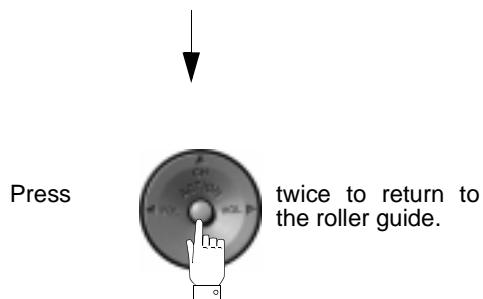
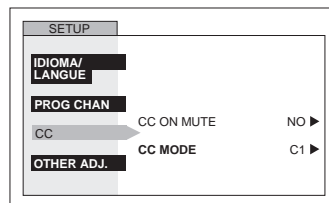
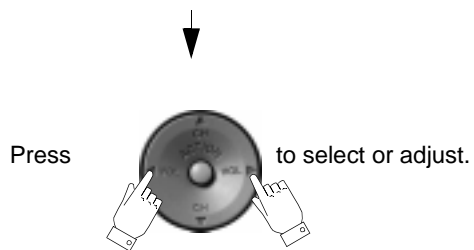
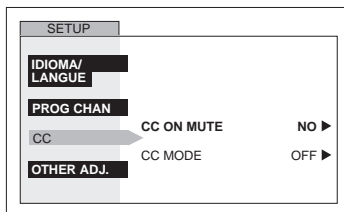
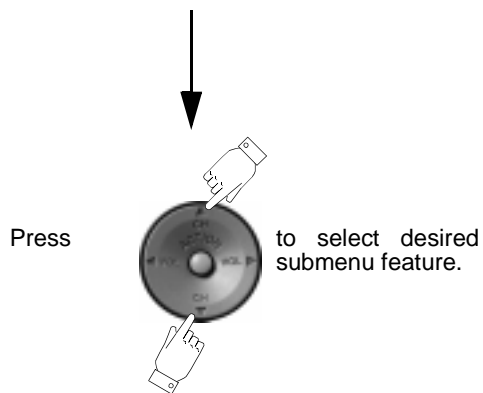

NORMAL PICTURE

**Roller Guide Icons**

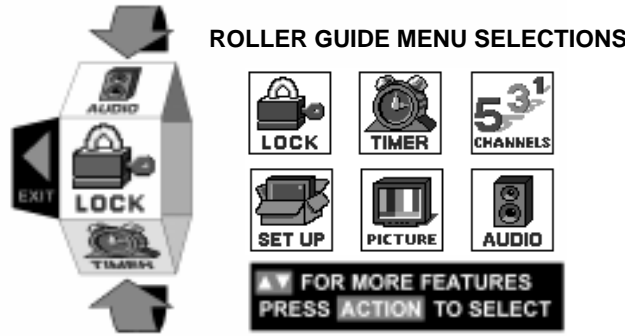



**Roller Guide Icon Menus**

These charts list all menus under each Roller Guide Icon and which pages to refer to for menu description.

	REFER TO PAGE
<b>IDIOMA/LANGUE</b> <input type="checkbox"/> MODE - (ENGLISH, FRANÇAIS, ESPAÑOL)	33
<b>PROG CHAN</b> <input type="checkbox"/> MODE - (TV or CABLE) <input type="checkbox"/> ANTENNA - (ANT1 or ANT2) <input type="checkbox"/> AUTO PROGRAM <input type="checkbox"/> MANUAL PROGRAM	33
<b>CC (CLOSED CAPTIONED)</b> <input type="checkbox"/> CC ON MUTE <input type="checkbox"/> CC MODE	34
<b>OTHER ADJ.</b> <input type="checkbox"/> AUTO POWER <input type="checkbox"/> CHAN BANNER <input type="checkbox"/> CONVERGENCE 1 <input type="checkbox"/> CONVERGENCE 2	34 35

	REFER TO PAGE
<b>AUDIO ADJ.</b> <input type="checkbox"/> MODE - (STERO, SAP or MONO) <input type="checkbox"/> BASS, TREBLE, BALANCE or NORMAL	41
<b>OTHER ADJ.</b> <input type="checkbox"/> AI SOUND <input type="checkbox"/> BBE	41
<b>SURROUND</b> <input type="checkbox"/> MODE	41
<b>SPEAKERS</b> <input type="checkbox"/> ON <input type="checkbox"/> OFF & VARIABLE AUDIO OUT <input type="checkbox"/> OFF & FIXED AUDIO OUT	41

	REFER TO PAGE
<b>CLOCK SET</b> <input type="checkbox"/> TIME <input type="checkbox"/> DAY	37
<b>SLEEP</b> <input type="checkbox"/> HOW LONG?	37
<b>TIMER1 or TIMER2</b> <input type="checkbox"/> DAY <input type="checkbox"/> ON TIME <input type="checkbox"/> OFF TIME <input type="checkbox"/> ENTER CHANNEL <input type="checkbox"/> SET	37

	REFER TO PAGE
<b>VIDEO ADJ1</b> <input type="checkbox"/> PIC MODE <input type="checkbox"/> COLOR, TINT, BRIGHTNESS, PICTURE, SHARPNESS OR NORMAL	38
<b>VIDEO ADJ2</b> <input type="checkbox"/> COLOR TEMPERATURE <input type="checkbox"/> NATURAL COLOR <input type="checkbox"/> VIDEO NR <input type="checkbox"/> 3D Y/C FILTER	38 39
<b>OTHER ADJ.</b> <input type="checkbox"/> COLOR MATRIX <input type="checkbox"/> VM <input type="checkbox"/> FREEZE	39

	REFER TO PAGE
<b>FAVORITES</b> <input type="checkbox"/> CHANNEL SCAN (ALL or FAV)	40
<b>CAPTION</b> <input type="checkbox"/> PRESET CAPTION <input type="checkbox"/> MANUAL CAPTION <input type="checkbox"/> INPUT LABEL	41

	REFER TO PAGE
<b>MODE</b> <input type="checkbox"/> LOCK SET - (ALL, CHANNEL, GAME) <input type="checkbox"/> BLOCK PROGRAM <input type="checkbox"/> HOW LONG?	42
<b>V-CHIP OPERATION</b>	43

## Roller Guide Icon Menu Operation

### SET UP

**Note:** Refer to page 30 for Roller Guide Menu Navigation procedures.

#### Menu Languages

In SET UP Menu, select IDIOMA/LANGUE to change menu language to ENGLISH, ESPAÑOL (Spanish) or FRANÇAIS (French).

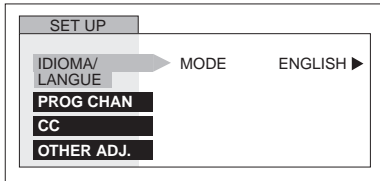

- Press **VOL** ► to select English, Spanish or French.

#### Prog Chan (Program Channels)

In SET UP menu under PROG CHAN select:

- MODE** - To select TV (antenna) or CABLE mode depending on the signal source.

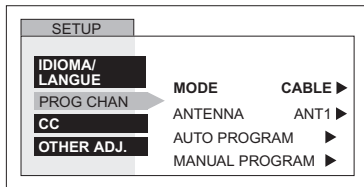

- Press **VOL** ► to select TV or CABLE.

- ANTENNA** - To select either ANT1 or ANT2.

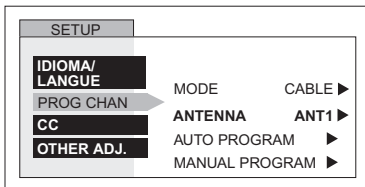

- Press **VOL** ► to select ANT2 or ANT1.

- AUTO PROGRAM** - To automatically program all channels with a signal.

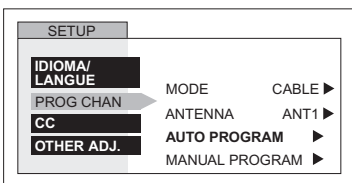

- Press **VOL** ► to start AUTO PROGRAM.

- MANUAL PROGRAM** - To manually add or delete channels.

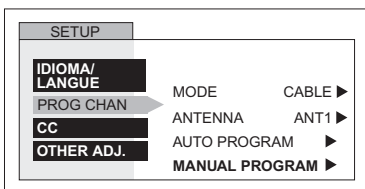

- Press **VOL** ► to display next menu.



**Note:** Use Remote numeric keypad to enter channel numbers.

**CC (Closed Captioning)**

This television contains a built-in decoder that displays **CC** (Closed Captioned) text across the screen (white or colored letters on black background). It allows the viewer to read the dialogue of a television program or other information. The program viewed must include Closed Captioning for the feature to work.

**CC ON MUTE**

Activates the onscreen Closed Caption feature when the **MUTE** button on the remote control is pressed. To deactivate press **MUTE** button again.

**Note:** This feature only functions when the Closed Caption Mode is OFF. The program being viewed must be broadcast with Closed Captioning. (Refer to your local TV guide).

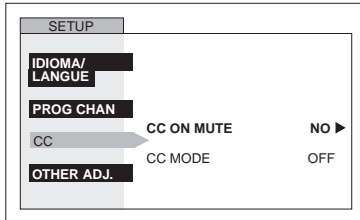

Press **VOL** ► to select C1, C2, C3 or C4.

**Note:** C1 mode is recommended.

**CC MODE**

Activates the onscreen Closed Caption feature by selecting one of the following modes.

- OFF - When Closed Caption is not desired.
- C1 - For video related information to be displayed, up to 4 lines onscreen at a time. (It does not block relevant parts of the picture). Text may be in any language.
- C2 to C4 - For other modes of video related information.
- T1 to T4 - For program guide and other information to be displayed, when available. (Blocks a large portion of the picture on the television screen).

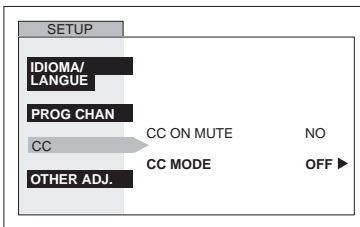

Press **VOL** ► to select C1, C2, T1, T2, C3, C4, T3, T4 or OFF.

**Note:** C1 mode is recommended for viewing Closed Caption.

**Other Adjustments**

In **SETUP** Menu under **OTHER ADJ.** select:

- AUTO POWER ON** - Select **SET** to power up the TV at the same time as the Cable box or other components or select **OFF**.

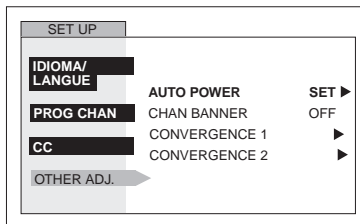

Press **VOL** ► to select OFF or SET.

- CHAN BANNER** - Select **ON** to display onscreen banner when changing channels.

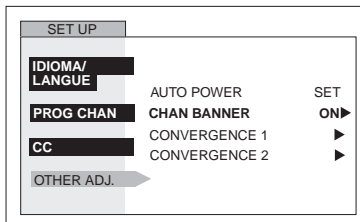

Press **VOL** ► to select ON or OFF.

**Note:** Press **RECALL** to display onscreen Channel Banner at any time.

**Other Adjustments (contd.)**

- ❑ CONVERGENCE 1 - In SET UP menu select CONVERGENCE 1 under OTHER ADJ. only after moving the PTV to adjust for the effects of the earth's magnetic field on the projection tubes. **Only use the remote control buttons while adjusting convergence. The front control panel navigation and Action buttons have no affect.**

**Note:** Convergence seldom needs adjusting except after moving the PTV.

- ❑ Use the navigation buttons on the **remote control** to align the horizontal and vertical green lines on screen with the outside reference marks on screen frame, as shown below.

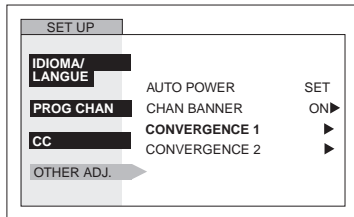

- ❑ Press **VOL ▶** to display next menu.

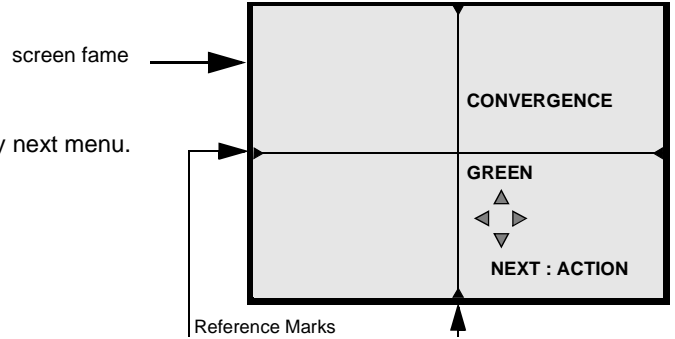

- ❑ Press **ACTION ●** to display RED convergence menu.

- ❑ Use the navigation buttons on the **remote control** to align the red cross with the white cross pattern at the center of the screen.

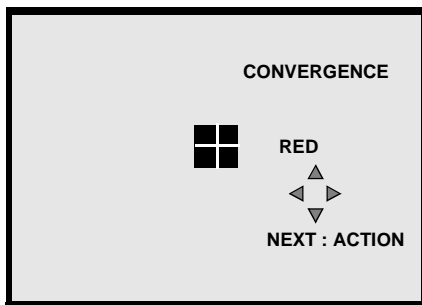

- ❑ Press **ACTION ●** to display BLUE convergence menu.
- ❑ Then repeat procedure for adjusting blue.

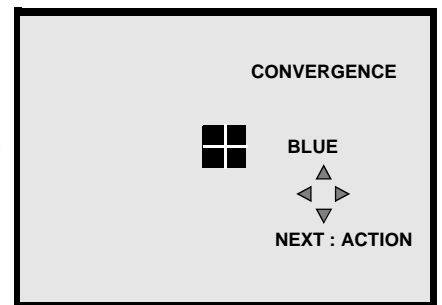

- ❑ Press **ACTION ●** to store adjustment and to display normal picture.

**Note:** To prevent picture tube damage do not leave test pattern on for an extended period of time.

**Convergence Adjustment**

---

An adjusted cross pattern appears white with a minimum of color fringing.

**Other Adjustments (contd.)**

- In SET UP menu select CONVERGENCE 2 under OTHER ADJ. **Only use the remote control buttons while adjusting convergence. The front control panel navigation and Action buttons have no affect.**

**Note:** Only converge this after CONVERGENCE 1 is adjusted properly.

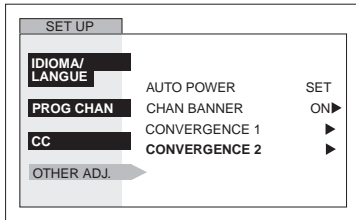

- Press **VOL ▶** to display next menu.
- Press the 1 through 9 keyboard buttons on the remote control to select the desired convergence point.
- Use the navigation buttons to align the RED cross with the white cross pattern.

**Note:** Remote Control must be in TV mode.

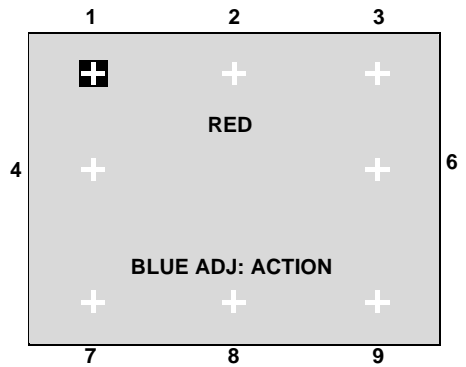

- Press **ACTION** to display BLUE convergence menu.

- Press the 1 through 9 keyboard buttons on the **remote control** to select the desired convergence point.
- Use the navigation buttons on **remote control** to align the BLUE cross with the white cross pattern.

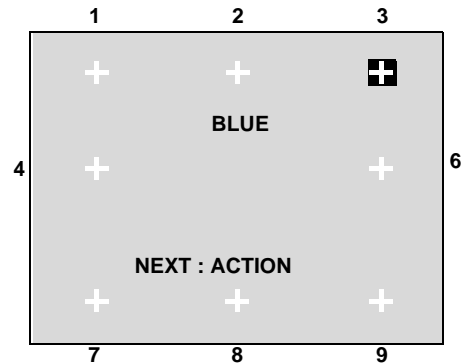

- Press **ACTION** to store adjustment and to display normal picture.

**Convergence Adjustment**

---

An adjusted cross pattern appears white with a minimum of color fringing.

## TIMER

### Clock Set

**Note:** Refer to page 30 for Roller Guide Menu Navigation procedures.

- Time** - Set the time and of the day week.

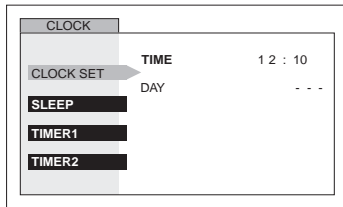

- Press **◀ VOL** or **VOL ▶** to select hours AM or PM.
- Press **CH ▼** to select minutes position.
- Press **◀ VOL** or **VOL ▶** to select minutes.
- Press **CH ▼** to select DAY.
- Press **◀ VOL** or **VOL ▶** to select day of the week.

### Sleep Timer

In TIMER menu, select SLEEP to turn the set off in 30, 60 or 90 minutes. Select NO to turn off timer.

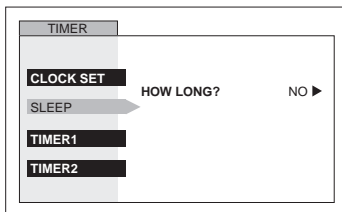

- Press **VOL ▶** to select 30, 60, 90 or NO.

### Timer 1 and Timer 2

In TIMER menu, select one or both timers to turn the set on and off at selected times, on selected channels, and on selected days. TIME must be entered in CLOCK SET to operate the TIMER features.

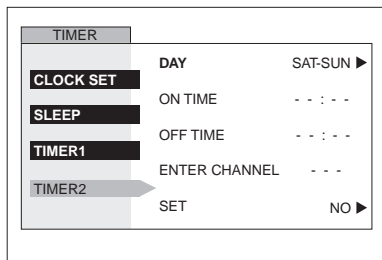

- Press **VOL ▶** to select day or days.
- Press **CH ▼** to select ON TIME, then press **VOL ▶**.
- Repeat for setting OFF TIME.
- Press **CH ▼** to select ENTER CHANNEL, then press **VOL ▶** to select channel.
- Press **CH ▼** to select SET, then press **VOL ▶** to select YES.

#### Turn Off After 90 Minutes

The set automatically turns OFF after 90 minutes when turned ON by the TIMER. If the OFF time is selected or if a key is pressed, the automatic OFF after 90 minutes will be cancelled.

#### TIMER Activation

The TIMER is active when the television is OFF or ON. The set will switch to the selected channel at the selected time set in the TIMER.

PICTURE

**Note:** Refer to page 30 for Roller Guide Menu Navigation procedures.

**Video Adj.**

PIC MODE - Lets you choose one of three pre-set Picture Modes that best suit the program you are viewing.

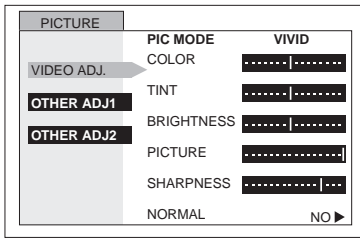

- Press ◀ VOL or VOL ▶ to select.
  - VIVID - This is the default mode. It provides enhanced picture contrast and sharpness for viewing in a well -lighted room.
  - STANDARD - Recommended for normal viewing conditions with subdued room lighting.
  - CINEMA - Select mode for watching movies in a darkened room. It provides a soft, film-like picture.

**Note:** Each mode has it's own picture settings (Color, Tint, Brightness, Picture and Sharpness).

- COLOR - Adjusts desired color intensity.
- TINT - Adjusts natural flesh tones.
- BRIGHTNESS - Adjusts dark areas of picture.
- PICTURE - Adjusts white areas of picture.
- SHARPNESS - Adjusts clarity of outline detail.
- NORMAL - Reset selected PIC mode adjustments to factory default settings.

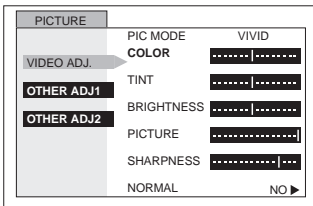

- Press CH ▼ to select desired picture adjustment.
- Press ◀ VOL or VOL ▶ to adjust.

**Other Adj1**

In Picture menu under OTHER ADJ1 select:

COLOR TEMP (temperature) - To increase or decrease WARM (red) and COOL (blue) colors to suit personal preferences.

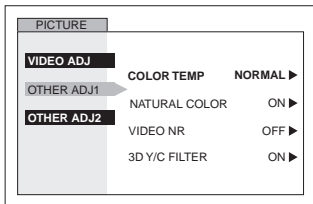

- Press VOL ▶ to select WARM, COOL or NORMAL.

NATURAL COLOR - To increase the color reproduction range with natural color gradation and highly delicate hues.

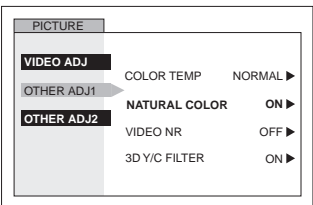

- Press VOL ▶ to select OFF or ON.

VIDEO NR - Reduces noise in the channel, commonly called snow. Remains on when receiving weak signal.

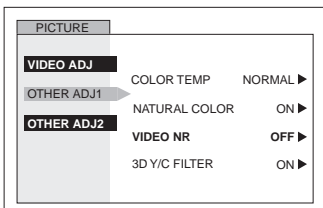

- Press VOL ▶ to select OFF or ON.



**Video Adj1 (contd.)**

- 3D Y/C FILTER - Minimizes noise and cross color in the picture.

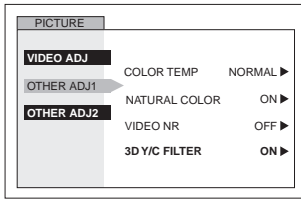

- Press **VOL** ► to select OFF or ON.

**Other Adj2**

In Picture menu under OTHER ADJ2 select:

- COLOR MATRIX - Select HD or SD to automatically adjust color parameters for HD (high definition) and SD (standard definition). This feature is not selectable when viewing regular TV (NTSC) programs.

**Note:** When viewing a non-standard DTV signal format, you can change color parameters manually for the best picture quality.

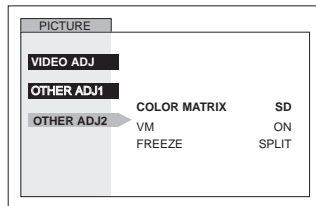

- Press **VOL** ► to select HD or SD.

- VM (VELOCITY MODULATION) - Increase picture sharpnes and provides crisp white to black transistions.

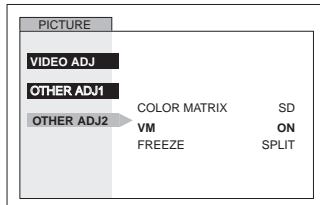

- Press **VOL** ► to select ON or OFF.

- FREEZE - This feature is used to freeze main picture and display it in a PIP or SPLIT frame, when the FREEZE button on the remote control is pressed. Press FREEZE again to delete frame. SWAP, SIZE, SEARCH, PIP MIN and PIP MAX are not functional in this mode.

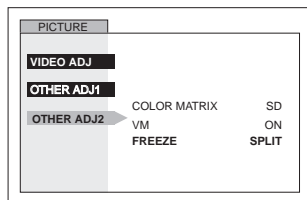

- Press **VOL** ► to select PIP or SPLIT.

**CHANNELS**

**Favorites**

In CHANNELS menu under FAVORITES select:

- CHANNEL SCAN FAV - To enter up to 16 favorite channels.
- CHANNEL SCAN ALL - To scan all channels when using the CH up/down buttons.

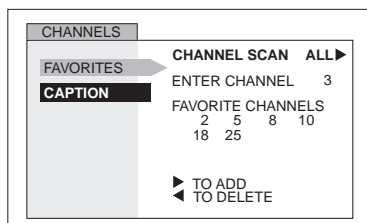

- Press **VOL** ► to select FAV or ALL.
- If FAV is selected, press **CH** ▼ to select ENTER CHANNEL.
- Use remote numeric keypad to select desired channel.
- Press **VOL** ► to add or ◀ **VOL** to delete.

**CHANNELS (contd.)**

**Caption**

In CHANNELS menu under CAPTION select:

- PRESET CAPTION - To enter channel numbers for popular TV stations.

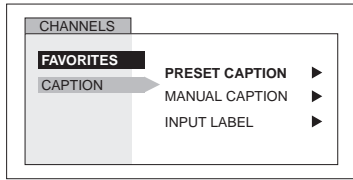

- Press **VOL ▶** to display next menu.

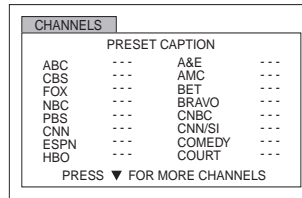

- Press **CH ▼** to select desired preset caption.
- Use remote numeric keypad to select desired channel (refer to your local TV guide).

**Note:** To delete a channel, press **◀ VOL** while channel is highlighted.

- MANUAL CAPTION - To enter numbers and captions manually.

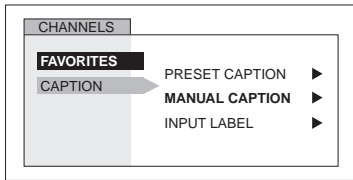

- Press **VOL ▶** to display next menu.

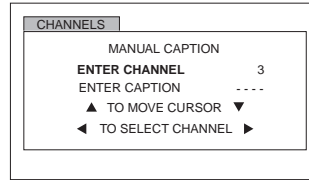

- Use remote numeric keypad to select desired channel (refer to your local TV guide).
- Press **CH ▼** to select ENTER CAPTION.
- Press **◀ VOL** or **VOL ▶** to select characters.

- INPUT LABEL - To label video input connections for onscreen display.

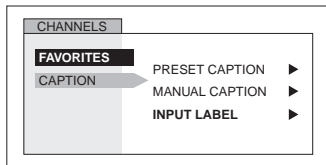

- Press **VOL ▶** to display next menu.

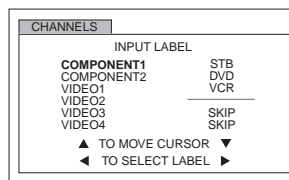

- Press **CH ▲** or **CH ▼** to move cursor.
- Press **◀ VOL** or **VOL ▶** to select desired preset input label (see chart below).

**INPUT LABEL CHART**

PRESET LABELS	REASON FOR SELECTING
VCR	Select when VCR is connected to video input.
DVD	Select when DVD is connected to video input.
SKIP	Select to skip unused video input when pressing TV/VIDEO button.
CABLE	Select when CABLE box is connected to video input.
DBS	Select when DBS is connected to video input.
DTV STB	Select when digital TV set-top-box is connected to video input.
PVR (Personal Video Recorder)	Select when a personal video recorder is connected to video input.
GAME	Select when Video GAME is connected to video input.
AUX	Select when other components are connected.
_____	Select to delete input label.

## AUDIO

**Note:** Refer to page 30 for Roller Guide Menu Navigation procedures.

### Audio ADJ.

- MODE - Select STEREO, SAP (Second Audio Program) or MONO. (Use MONO when stereo signal is weak).

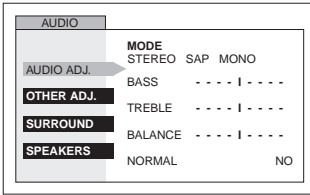

- Press **VOL ▶** to select STEREO, SAP or MONO.

- BASS - Increase or decrease the bass response.
- TREBLE - Increase or decrease the treble response.
- BALANCE - Emphasize the left/right speaker volume.
- NORMAL - Reset BASS, TREBLE and BALANCE adjustments to factory default settings.

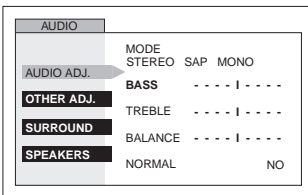

- Press **◀ VOL** or **VOL ▶** to adjust.

### Other ADJ.

- AI SOUND - Equalize overall volume levels across all channels. (AI sound is not available in VIDEO mode).

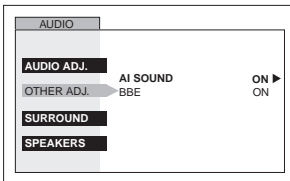

- Press **VOL ▶** to select ON or OFF.

- BBE® - Sound technology enhances speech intelligibility and restores the dynamic range of musical passages to provide outstanding natural sound.

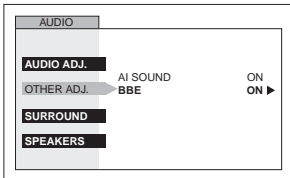

- Press **VOL ▶** to select ON or OFF.

### Surround

- MODE - Enhances audio response when listening to stereo.

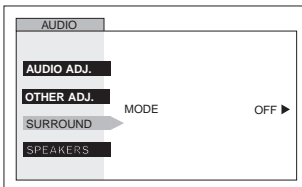

- Press **VOL ▶** to select ON or OFF.

### Speakers

In AUDIO menu under SPEAKERS select:

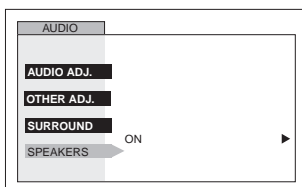

Press **VOL ▶** to select:

- ON - TV speakers operate normally.
- OFF & Variable Audio Out - TV speakers off - audio adjustable by television.
- OFF & Fixed Audio Out - TV speakers off - audio adjustable by the external amplifier only.

**LOCK**

**Note:** Refer to page 30 for Roller Guide Menu Navigation procedures.

**Mode (Lock Set)**

Select LOCK SET to prevent video games and VCR tapes from being viewed.

- Use the remote numeric keypad to enter a four-digit secret code (*Use a code that is easy to remember and record it in a safe place*).

**Notes:**

- If you do not remember your code, LOCK will unlock in 12, 24, or 48 hours, depending on the current setup. Be cautious when selecting ALWAYS. If ALWAYS is selected, and you forget your secret code, the TV must be serviced by a qualified technician to clear the LOCK setup.
- If you select CHANGE CODE, and you change your code from the one used in the LOCK menu, your new code becomes the controlling code.

- OFF - Turns Lock function off.

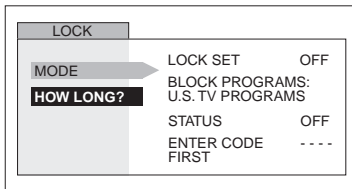

- Press **VOL** ► to display LOCK MODE menu.

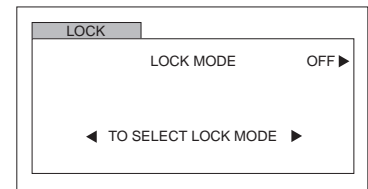

- GAME - Lock CH 3, 4 and Video inputs.

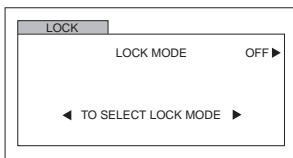

- Press **VOL** ► to select GAME.

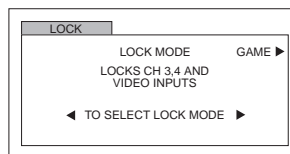

- Press **ACTION** ● twice.
- Press **CH** ▼ to highlight HOW LONG?.
- Press **VOL** ► to select 12 Hours, 24 Hours, 48 Hours or ALWAYS.

- CHANNEL - Lock up to four channels.

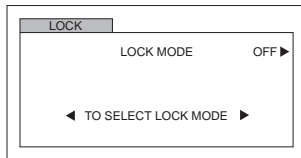

- Press **VOL** ► to select CHANNEL.

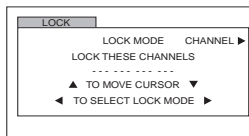

- Press **CH** ▲ or **CH** ▼ to select channel position.
- Press **◀VOL** or **VOL** ► or use remote numeric keypad to select channels.
- Press **ACTION** ● twice.
- Press **CH** ▼ to highlight HOW LONG?.
- Press **VOL** ► to select 12 Hours, 24 Hours, 48 Hours or ALWAYS.

- All - Locks all channels and video inputs.

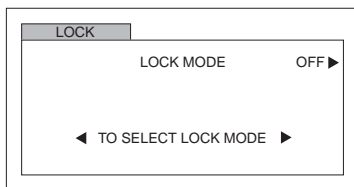

- Press **VOL** ► to select ALL.

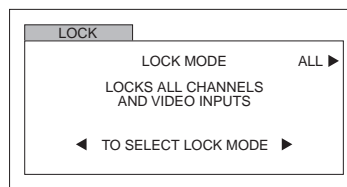

- Press **ACTION** ● twice.
- Press **CH** ▼ to highlight HOW LONG?.
- Press **VOL** ► to select 12 Hours, 24 Hours, 48 Hours or ALWAYS.

**Note:** If **GAME**, **CHANNEL** or **ALL** is selected, and if a blocked channel or video input is selected, the message **LOCKED** displays in the upper left corner of the TV screen.

## V-CHIP Menu Operation

**Note:** Refer to page 30 for Roller Guide Menu Navigation procedures.

### U.S. TV PROGRAMS

This PTV model features the “V-Chip technology” which allows you to use U.S. TV PROGRAMS Guide ratings to block various types of TV programs. PIP will also be blocked automatically.

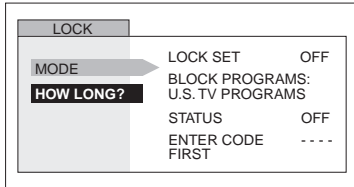

- Use the numeric keypad to enter your four digit code.  
**(Use a code that is easy to remember and record it in a safe place.)**
- Press **CH ▼** to enter the BLOCK PROGRAMS field.
- Press **◀ VOL** or **VOL ▶** to select U.S. TV PROGRAMS.
- Press **CH ▼** to highlight STATUS.
- Press **◀ VOL** or **VOL ▶** to display U.S TV PROGRAMS RATING CHART.

### U.S. TV Programs Rating Chart

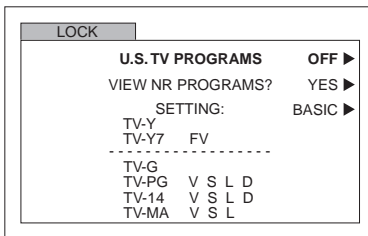

- Press **VOL ▶** to select U.S. TV PROGRAMS ON or OFF.
- Press **CH ▼** to select VIEW NR PROGRAMS?

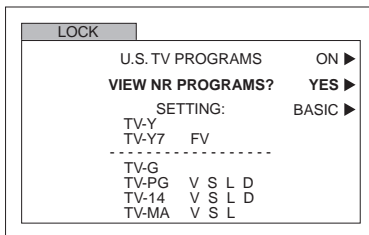

- Press **VOL ▶** to select VIEW NR PROGRAMS? YES or NO.
- Note:** Selecting “Yes”, NR programs will be received. Selecting “NO”, NR programs will be blocked. See Customer Caution below.
- Press **CH ▼** to select SETTING.

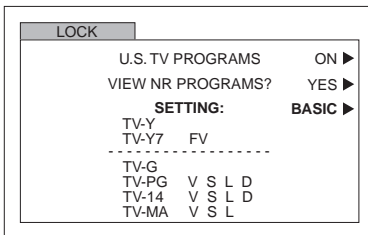

- Press **VOL ▶** to select BASIC or DETAILED.  
BASIC - Allows you to select only general ratings such as TV-Y, TV-PG, etc.  
DETAILED - Allows you to select both general ratings and content such as V, L, etc.

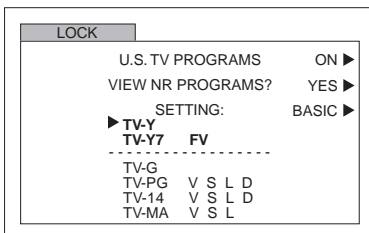

- Press **CH ▲** or **CH ▼** to move between different ratings.
- Use **◀ VOL** or **VOL ▶** to select ratings you want to block (RED) and unblock (GREEN).

**Note:** See the U.S. TV PROGRAMS RATINGS CHART.

- Press **ACTION** twice to return to MODE in Lock menu.
- Press **CH ▼** to select HOW LONG?
- Press **◀ VOL** or **VOL ▶** to select 12, 24, 48 hours or ALWAYS.

U.S. TV Programs Menu Chart (contd.)

<b>Customer Caution</b>
<p>The V-Chip system that is used in this set is capable of blocking "NR" programs (non rated, not applicable and none) per FCC Rules Section 15.120(e)(2). If the option of blocking "NR" programs is chosen "unexpected and possibly confusing results may occur, and you may not receive emergency bulletins or any of the following types of programming:"</p> <ul style="list-style-type: none"> <li>• Emergency Bulletins (Such as EAS messages, weather warnings and others)</li> <li>• Locally originated programming</li> <li>• News</li> <li>• Political</li> <li>• Public Service Announcements</li> <li>• Religious</li> <li>• Sports</li> <li>• Weather</li> </ul>

**U.S. TV PROGRAMS RATINGS CHART**

<b>NR</b>	<b>Not Rated. SEE CUSTOMER CAUTION on previous page.</b>
<b>TV-Y</b>	<b>All children.</b> The themes and elements in this program are specifically designed for a very young audience, including children from ages 2-6.
<b>TV-Y7</b>	<b>Directed to older children.</b> Themes and elements in this program may include mild physical or comedic violence, or may frighten children under the age of 7.
<b>TV-G</b>	<b>General audience.</b> It contains little or no violence, no strong language, and little or no sexual dialogue or situations.
<b>TV-PG</b>	<b>Parental guidance suggested.</b> The program may contain infrequent coarse language, limited violence, some suggestive sexual dialogue and situations.
<b>TV-14</b>	<b>Parents strongly cautioned.</b> This program may contain sophisticated themes, sexual content, strong language and more intense violence.
<b>TV-MA</b>	<b>Mature audiences only.</b> This program may contain mature themes, profane language, graphic violence, and explicit sexual content.
<b>FV</b>	<b>FANTASY/CARTOON VIOLENCE</b>
<b>V</b>	<b>VIOLENCE</b>
<b>S</b>	<b>SEX</b>
<b>L</b>	<b>OFFENSIVE LANGUAGE</b>
<b>D</b>	<b>DIALOGUE WITH SEXUAL CONTENT</b>

**U.S. MOVIES**

This TV model features the "V-Chip technology" which allows you to use Motion Picture Ratings when viewing movies or video tapes. This innovation allows parents to block various types of movies and video tapes at their discretion. PIP will also be blocked automatically.

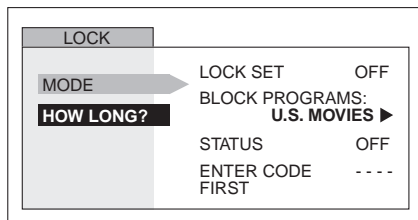

- Use the numeric keypad to enter your four digit code. (Use a code that is easy to remember and record it in a safe place.)
- Press **CH ▼** to enter the BLOCK PROGRAMS field.
- Press **◀ VOL** or **VOL ▶** to select U.S. MOVIES.
- Press **CH ▼** to highlight STATUS.
- Press **◀ VOL** or **VOL ▶** to display U.S MOVIES RATING CHART.

**U.S. Movies Menu Chart**

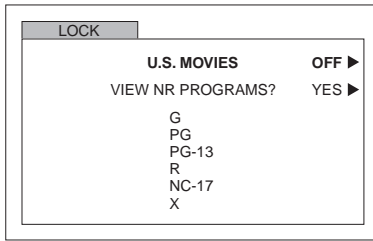

- Press **VOL** ► to select U.S. MOVIES ON or OFF.
- Press **CH** ▼ to select VIEW NR PROGRAMS?

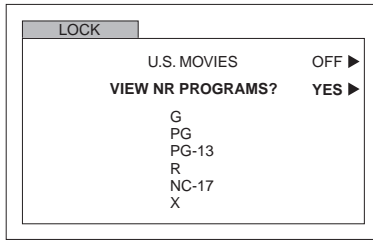

Press **VOL** ► to select VIEW NR PROGRAMS? YES or NO.

**Note:** Some movies are not rated for a variety of reasons. Old movies and foreign films are usually not rated.

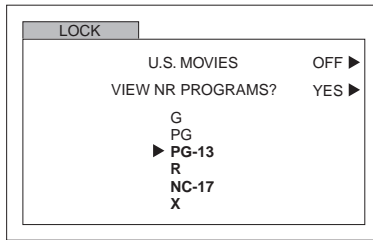

- Press **CH** ▲ or **CH** ▼ to move between different ratings.
- Use **◀VOL** or **VOL** ► to select ratings you want to block (**RED**) and unblock (**GREEN**).

**Note:** See the U.S. MOVIES CHART.

- Press **ACTION** (●) twice to return to MODE in Lock menu.
- Press **CH** ▼ to select HOW LONG?
- Press **◀VOL** or **VOL** ► to select 12, 24, 48 hours or ALWAYS.

**PG-13, R, NC-17 and X will be blocked.**

**U.S. MOVIES RATINGS CHART**

<b>NR</b>	<b>CONTAINS NO RATING (NOT RATED) AND NA (NOT APPLICABLE) PROGRAMS.</b> Movie has not been rated or rating does not apply.
<b>G</b>	<b>GENERAL AUDIENCES.</b> All ages admitted.
<b>PG</b>	<b>PARENTAL GUIDANCE SUGGESTED.</b> Some material may not be suitable for children.
<b>PG-13</b>	<b>PARENTS STRONGLY CAUTIONED.</b> Some material may be inappropriate for children under 13.
<b>R</b>	<b>RESTRICTED.</b> Under 17 requires accompanying parent or adult guardian.
<b>NC-17</b>	<b>NO ONE 17 AND UNDER ADMITTED.</b>
<b>X</b>	<b>ADULTS ONLY.</b>

## Rating Systems for Canada

### Canadian English

The V-CHIP used in this TV model allows you to block various types of movies and television programs based on the two rating systems used in Canada. PIP will also be blocked automatically.

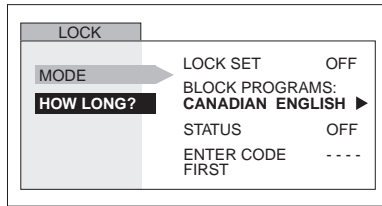

- Use the numeric keypad to enter your four digit code. (*Use a code that is easy to remember and record it in a safe place.*)
- Press **CH ▼** to enter the BLOCK PROGRAMS field.
- Press **◀VOL** or **VOL▶** to select CANADIAN ENGLISH.
- Press **CH ▼** to highlight STATUS.
- Press **◀VOL** or **VOL▶** to display CANADIAN ENGLISH RATING CHART.

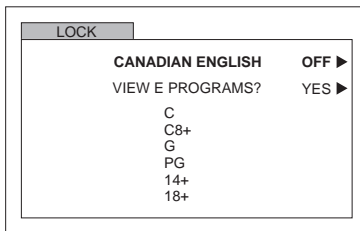

- Press **VOL▶** to select CANADIAN ENGLISH ON or OFF.
- Press **CH ▼** to select VIEW E PROGRAMS?

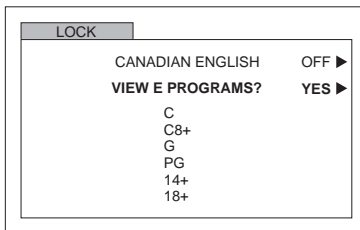

- Press **VOL▶** to select VIEW E PROGRAMS? YES or NO.

**Note:** *E (Exempt) programming includes: news, sports, documentaries and other information programming, talk shows, music videos, and variety programming.*

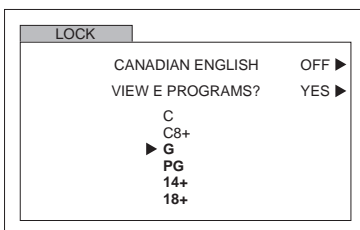

- Press **CH ▲** or **CH ▼** to move between different ratings.
  - Use **◀VOL** or **VOL▶** to select ratings you want to block (**RED**) and unblock (**GREEN**).
  - See the CANADIAN ENGLISH RATING CHART.
- ACTION**
- Press **●** twice to return to MODE in Lock menu.
  - Press **CH ▼** to select HOW LONG?
  - Press **◀VOL** or **VOL▶** to select 12, 24, 48 hours or ALWAYS.

### CANADIAN ENGLISH RATINGS CHART

<b>E</b>	<b>Exempt - Exempt programming includes: news, sports, documentaries and other information programming, talk shows, music videos, and variety programming.</b>
<b>c</b>	<b>Programming intended for children under age 8. No offensive language, nudity or sexual content.</b>
<b>C8+</b>	<b>Programming generally considered acceptable for children 8 years and over. No profanity, nudity or sexual content.</b>
<b>G</b>	<b>General programming, suitable for all audiences.</b>
<b>PG</b>	<b>Parental Guidance suggested. Some material may not be suitable for children.</b>
<b>14+</b>	<b>Programming contains themes or content which may not be suitable for viewers under the age of 14. Parents are strongly cautioned to exercise discretion in permitting viewing by pre-teens and early teens.</b>
<b>18</b>	<b>ADULTS ONLY</b>



**Canadian French**

The V-CHIP used in this TV model also lets you block or unblock Canadian French programs according to various ratings categories. PIP will also be blocked automatically.

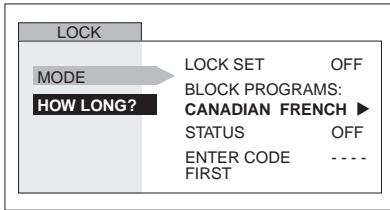

- Use the numeric keypad to enter your four digit code. (Use a code that is easy to remember and record it in a safe place.)
- Press **CH ▼** to enter the BLOCK PROGRAMS field.
- Press **◀ VOL** or **VOL ▶** to select CANADIAN FRENCH.
- Press **CH ▼** to highlight STATUS.
- Press **◀ VOL** or **VOL ▶** to display CANADIAN FRENCH menu rating chart.

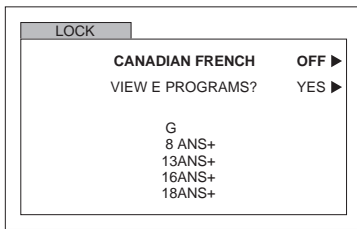

- Press **VOL ▶** to select CANADIAN FRENCH ON or OFF.
- Press **CH ▼** to select VIEW E PROGRAMS?.

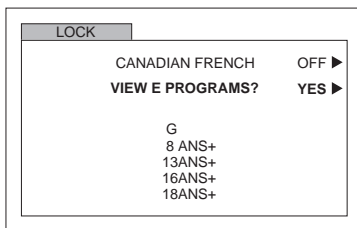

- Press **VOL ▶** to select VIEW E PROGRAMS? YES or NO.

**Note:** E (Exempt) programming includes: news, sports, documentaries and other information programming, talk shows, music videos, and variety programming.

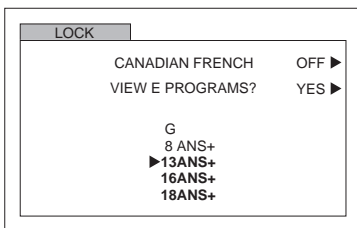

- Press **CH ▲** or **CH ▼** to move between different ratings.
- Use **◀ VOL** or **VOL ▶** to select ratings you want to block (**RED**) and unblock (**GREEN**).

**Note:** See the CANADIAN FRENCH RATING CHART.

- ACTION**
- Press **●** twice to return to MODE in Lock menu.
- Press **CH ▼** to select HOW LONG?
- Press **◀ VOL** or **VOL ▶** to select 12, 24, 48 hours or ALWAYS.

13ANS+, 16ANS+ and 18ANS+ will be blocked

**CANADIAN FRENCH RATINGS CHART**

<b>E</b>	<b>Exempt - Exempt programming.</b>
<b>G</b>	<b>General - Programming intended for audience of all ages. Contains no violence, or the violence content is minimal or is depicted appropriately.</b>
<b>8 ans +</b>	<b>8+ General - Not recommended for young children. Programming intended for a broad audience but contains light or occasional violence. Adult supervision recommended.</b>
<b>13 ans +</b>	<b>Programming may not be suitable for children under the age of 13 - Contains either a few violent scenes or one or more sufficiently violent scenes to affect them. Adult supervision strongly suggested.</b>
<b>16 ans +</b>	<b>Programming may not be suitable for children under the age of 16 - Contains frequent scenes of violence or intense violence.</b>
<b>18 ans +</b>	<b>Programming restricted to adults. Contains constant violence or scenes of extreme violence.</b>

### Blocking Message

If V-Chip is enabled and the program exceeds the rating limit set by you, the blocking message will appear and the audio will be muted. Enter your four-digit secret code if you wish to continue viewing the program. After entering your code, all locks and rating blocks are disabled until the TV is turned off or until all settings are off.

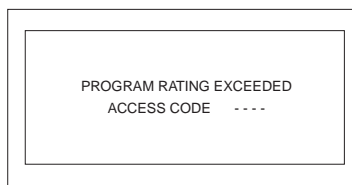

**Note:** *If you enter your four-digit secret code to override rating blocks, you must reset all rating blocks by either reprogramming or turning the TV off.*

### PIP Blocking Message

PIP function is available when V-CHIP is activated. If the program being viewed in PIP exceeds the set rating limit, PIP will disappear and a blocking message will appear on screen.

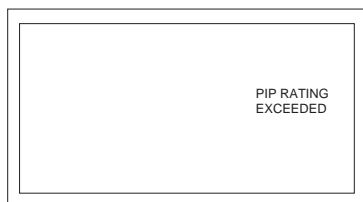

**Notes:**

- If the V-chip feature is activated while PIP is on, PIP will immediately disappear.
- Enable PIP functions by setting Lock Set, U.S. TV PROGRAMS, U.S. MOVIES, CANADIAN ENGLISH and/or CANADIAN FRENCH to OFF.

### SPLIT Blocking Message

SPLIT function is available when V-CHIP feature is activated. If the program being viewed in SPLIT exceeds the set rating limit, SPLIT will disappear and a blocking message will appear on screen.

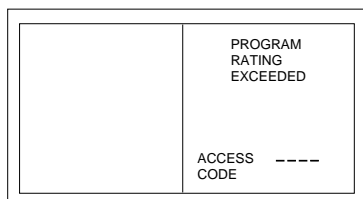













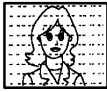



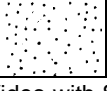



**Notes:**

- If the V-chip feature is activated while SPLIT is on, SPLIT will immediately disappear.
- Enable SPLIT functions by entering the Access Code.

## Troubleshooting Chart

Before calling for service, determine the symptoms and follow suggested solutions.

AUDIO	VIDEO	Solutions
 Noisy Audio	 Snowy Video	Adjust Antenna Location and Connection
 Noisy Audio	 Multiple Image / Color shift in picture	Adjust Antenna Location and Connection Check Antenna Lead-in Wire Adjust convergence (refer to pages 35 and 36)
 Noisy Audio	 Interference	Move television from Electrical Appliances, Lights, Vehicles and Medical Equipment
 No Audio	 Normal Video	Increase Volume Check Mute Check television SPEAKERS on/off Change Channel
 Noisy Audio	 No Video with Snow	Set TV or Cable Mode Properly Check Antenna Cables
 No Audio	 No Video / No PIP	Check Power Cord is Plugged into Active Outlet Adjust Brightness and Audio Controls Change Channel Check Cable Connections Program the Remote Control Again Check Second Video Source Operation
 Normal Audio	 Video shift slightly Horz. with turn on	While in 4:3 Aspect mode this is a normal condition, to prevent side bar burn-in.
 Normal Audio	 No Color	Adjust Color Settings Change Channel
 Wrong Audio	 Normal Video	Check Audio Is Set To Stereo or Mono, Not SAP
 Normal Audio	 Black Box on Screen	Change CC (Closed Captioning) from Text Mode
 Normal Audio	 Normal Video	Replace Remote Control Batteries
Intermittent Remote Control Operation		

**LIMITED WARRANTY**

---

PANASONIC CONSUMER ELECTRONICS COMPANY,  
DIVISION OF  
MATSUSHITA ELECTRIC CORPORATION OF AMERICA  
One Panasonic Way  
Secaucus, New Jersey 07094

PANASONIC SALES COMPANY,  
DIVISION OF  
MATSUSHITA ELECTRIC OF PUERTO RICO,  
INC., Ave. 65 de Infanteria, Km. 9.5  
San Gabriel Industrial Park  
Carolina, Puerto Rico 00985

## **Panasonic Video Projection System Limited Warranty**

### **Limited Warranty Coverage**

If your product does not work properly because of a defect in materials or workmanship, Panasonic Consumer Electronics Company or Panasonic Sales Company (collectively referred to as "the warrantor") will, for the length of the period indicated on the chart below, which starts with the date of original purchase ("warranty period"), at its option either (a) repair your product with new or refurbished parts, or (b) replace it with a new or a refurbished product. The decision to repair or replace will be made by the warrantor.

<b>TV CATEGORY</b>	<b>ALL PARTS</b>	<b>LABOR</b>	<b>SERVICE</b>
ALL Projection TV	1 (ONE) YEAR	1 (ONE) YEAR	IN-HOME OR CARRY-IN

During the "Labor" warranty period there will be no charge for labor. During the "Parts" warranty period, there will be no charge for parts. You must carry-in your product or arrange for in-home service during the warranty period. If non-rechargeable batteries are included, they are not warranted. This warranty only applies to products purchased and serviced in the United States or Puerto Rico. This warranty is extended only to the original purchaser of a new product which was not sold "as is". A purchase receipt or other proof of the original purchase date is required for warranty service.

### **Carry-in or In-Home Service**

For In-Home or Carry-In Service in the United States call 1-888-VIEW-PTV (1-888-843-9788).

For assistance in Puerto Rico call Panasonic Sales Company (787)-750-4300 or fax (787)-768-2910.

In-Home service requires clear, complete and easy access to the product by the authorized servicer and does not include removal or re-installation of an installed product. It is possible that certain in-home repairs will not be completed in-home, but will require that the product, or parts of the product, be removed for shop diagnosis and/or repair and then returned.

**Limited Warranty continued on next page**

## Limited Warranty continued from previous page

### **Limited Warranty Limits And Exclusions**

This warranty ONLY COVERS failures due to defects in materials or workmanship, and DOES NOT COVER normal wear and tear or cosmetic damage, nor does it cover markings or retained images on the picture tube resulting from viewing fixed images (including, among other things, letterbox pictures on standard 4:3 screen TV's, or non-expanded standard 4:3 pictures on wide screen TV's, or onscreen data in a stationary and fixed location). The warranty ALSO DOES NOT COVER damages which occurred in shipment, or failures which are caused by products not supplied by the warrantor, or failures which result from accidents, misuse, abuse, neglect, mishandling, misapplication, alteration, faulty installation, set-up adjustments, misadjustment of consumer controls, improper maintenance, power line surge, lightning damage, modification, or commercial use (such as in a hotel, office, restaurant, or other business), rental use of the product, service by anyone other than a Factory Servicenter or other Authorized Servicer, or damage that is attributable to acts of God.

**THERE ARE NO EXPRESS WARRANTIES EXCEPT AS LISTED UNDER "LIMITED WARRANTY COVERAGE". THE WARRANTOR IS NOT LIABLE FOR INCIDENTAL OR CONSEQUENTIAL DAMAGES RESULTING FROM THE USE OF THIS PRODUCT, OR ARISING OUT OF ANY BREACH OF THIS WARRANTY.** (As examples, this excludes damages for lost time, cost of having someone remove or re-install an installed unit if applicable, or travel to and from the servicer. The items listed are not exclusive, but are for illustration only.) **ALL EXPRESS AND IMPLIED WARRANTIES, INCLUDING THE WARRANTY OF MERCHANTABILITY, ARE LIMITED TO THE PERIOD OF THE LIMITED WARRANTY.**

Some states do not allow the exclusion or limitation of incidental or consequential damages, or limitations on how long an implied warranty lasts, so the exclusions may not apply to you.

This warranty gives you specific legal rights and you may also have others rights which vary from state to state. If a problem with this product develops during or after the warranty period, you may contact your dealer or Servicenter. If the problem is not handled to your satisfaction, then write to the warrantor's Consumer Affairs Department at the addresses listed for the warrantor.

**PARTS AND SERVICE (INCLUDING COST OF AN IN-HOME SERVICE CALL, WHERE APPLICABLE) WHICH ARE NOT COVERED BY THIS LIMITED WARRANTY ARE YOUR RESPONSIBILITY.**

***For Product Information, Operating Assistance, Literature Request, Dealer Locations, and all Customer Service inquiries please contact:  
1-888-VIEW-PTV (1-888-843-9788), Monday-Friday 9am - 9pm; Saturday-Sunday 9am - 7pm, EST.***

***Web Site: <http://www.panasonic.com>  
You can purchase parts, accessories or  
locate your nearest servicer by visiting  
our Web Site.***

***Accessory Purchases:***

**1-800-332-5368 (Customer Orders Only)  
Panasonic Services Company 20421 84th Avenue South, Kent, WA 98032  
(6 am to 5 pm Monday - Friday; 6 am to 10:30 am Saturday; PST)  
(Visa, MasterCard, Discover Card, American Express, Check)**

***Service in Puerto Rico  
Matsushita Electric of Puerto Rico, Inc. Panasonic Sales Company/Factory Servicer:  
Ave. 65 de Infantería, Km. 9.5, San Gabriel Industrial Park, Carolina, Puerto Rico 00985  
Phone (787) 750-4300 Fax (787) 768-2910***

**Index****Numerics**

3D Y/C Filter 39

**A**

AC Power Supply Cord 4

AI Sound 41

Amplifier Connection 10

Antenna 33

Aspect Button 12

Audio ADJ. 41

Auto Power On 34

Auto Program 33

Auto Set Up Menu 7

**B**

Balance 41

Bass 41

Battery Installation 16, 22

BBE 41

BBE Button 12

Blocking Message 48

Brightness 38

**C**

Cable Box Connection 9

Caption 40

Care and Cleaning 5

Chan Banner 34

Channel Scan All 39

Channel Scan Fav 39

Channels 39

Clock Set 37

Closed Captioning 34

Codes for Cable Box 21, 27

Codes for Cassette Deck 29

Codes for CD 28

Codes for DBS 21, 28

Codes for DVD 21, 27

Codes for Personal Video  
Recorders 27

Codes for Receivers 29

Codes For VCR 20

Color 38

Color Matrix 39

Color Temp 38

Component Codes 20, 26

Convergence1 35

Convergence2 36

Customer Record 3

**D**

Day 37

**F**

Favorites 39

Feature Comparison Chart 6

Freeze Feature 39

Freeze Button 15

Front Control Panel 10

**I**

Input Label 40

Input Label Chart 40

Installation 4

**L**

Lock 42

**M**

Main Picture Freeze 15

Manual Caption 40

Manual Program 33

Menu Languages 33

Mode 33

Mode Operational Key Chart 17, 23

Move Button 14

**N**

Natural Color 38

Normal 38, 41

**O**

Optional Cable Connections 4

Optional Equipment Connections 8

**P**

Pic Mode 38

Picture 38

PIP and Split Operation 13

PIP Blocking Message 48

PIP Max 14

PIP Min 14

PIP Operation 13

Preset Caption 40

Prog Chan 33

Program Out Connection 11

Programming The Remote 19, 25

**R**

Remote Control Operation 16, 22

Roller Guide Icon Menu

Operation 33

Roller Guide Icon Menus 32

Roller Guide Icons 32

Roller Guide Menu Navigation 30

**S**

SAP Button 12

Search Button 14

Sharpness 38

Sleep Timer 37

Speakers 41

Special Remote Buttons 12

Specifications 3

Split Operation 13

Surround 41

**T**

Television Location 4

Time 37

Timer 37

Timer 1 and Timer 2 37

Tint 38

Treble 41

Troubleshooting Chart 49

TV or Cable 7

TV/VIDEO Button 14

**V**

V-CHIP Menu Operation 43

VCR and Cable Box Connection 9

VCR Connection 8

Velocity Modulation 39

Video NR 38

**Panasonic Consumer Electronics Company,  
Division of Matsushita  
Electric Corporation of America**  
One Panasonic Way  
Secaucus, New Jersey 07094  
[www.panasonic.com](http://www.panasonic.com)

**Panasonic Sales Company,  
Division of Matsushita Electric  
of Puerto Rico Inc. ("PSC")**  
Ave. 65 de Infantería, Km 9.5  
San Gabriel Industrial Park  
Carolina, Puerto Rico 00985  
Tel. (787) 750-4300  
Fax (787) 768-2910



# Panasonic®

## Monitor de proyección de HDTV Instrucciones de Operación

PT-47WX42  
PT-47WX52

PT-53WX42  
PT-53WX52

PT-56WX42  
PT-56WX52

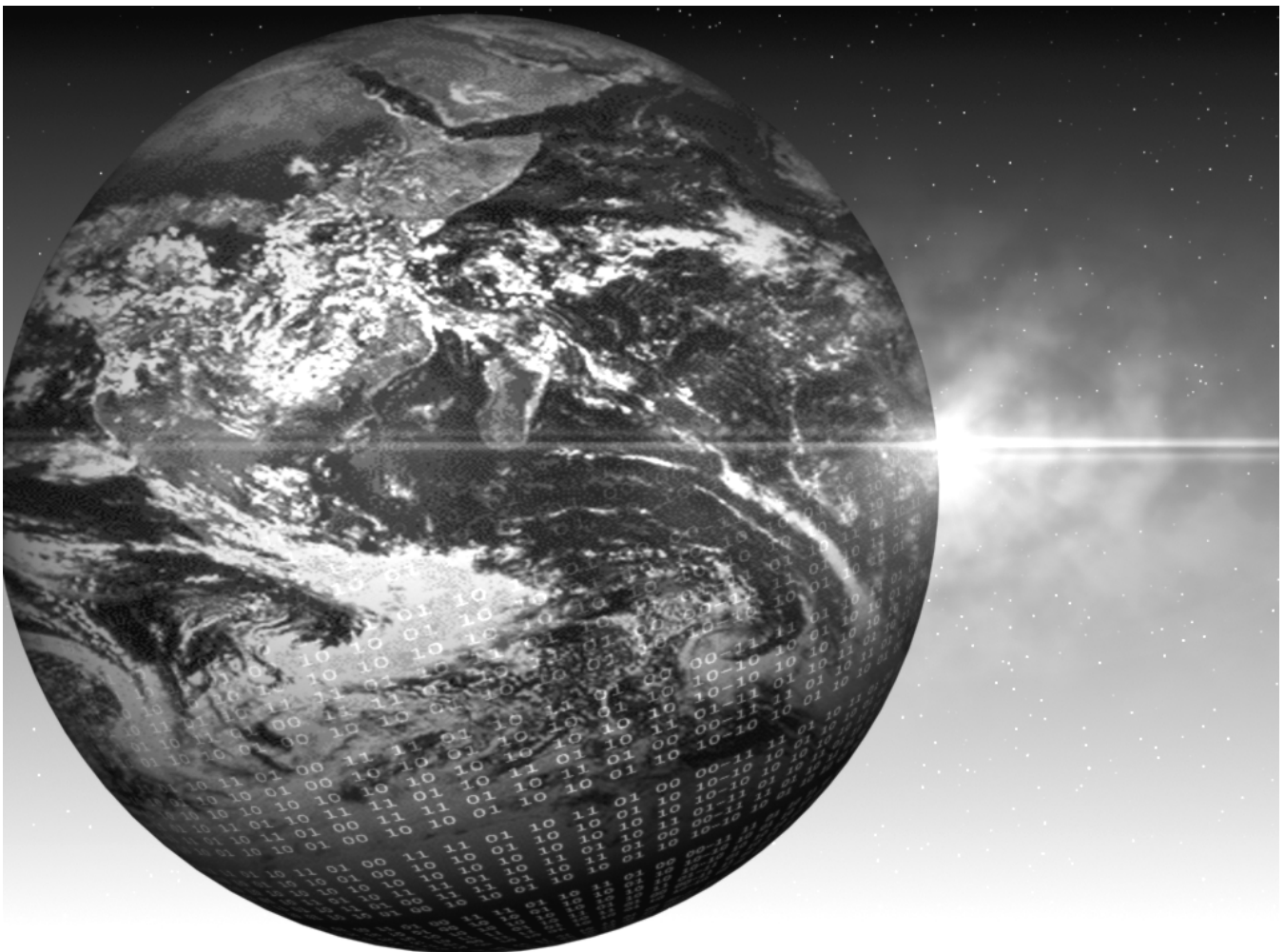

Para asistencia llame al teléfono: 1-888-VIEW-PTV  
o envíe un correo electrónico a la dirección:  
[consumerproducts@panasonic.com](mailto:consumerproducts@panasonic.com) (Solo en Estados Unidos)

TQB2AA0420-1 20418  
IMPRESO EN EE.UU.



El propósito del relámpago con punta de flecha dentro de un triángulo es el de advertir al usuario de que existen piezas internas del producto que representan riesgo de que las personas reciban sacudidas eléctricas.



El propósito del signo de exclamación dentro de un triángulo es el de advertir al usuario de que los documentos que acompañan al aparato incluyen importantes instrucciones de funcionamiento y reparación.

**ADVERTENCIA:** Con el objeto de prevenir el riesgo de incendio o de descarga eléctrica, este aparato no deberá verse expuesto a la lluvia ni a la humedad.

**Aviso de la FCC:** **Cualquier cambio o modificación a este receptor de TV no aprobado expresamente por Matsushita Electric Corporation of America podría provocar interferencia dañina, que nulificaría la autoridad del usuario para operar este equipo.**

**AVISO AMBIENTAL:** Este producto utiliza un tubo de rayos catódicos (TRC) así como otros componentes que contienen plomo. El desecho de estos materiales puede estar regulado en su comunidad debido a consideraciones ambientales. Para información de desecho o reciclaje contacte a sus autoridades locales, o a la alianza de industrias electrónicas: <[HTTP://WWW.EIAE.ORG](http://www.eiae.org)>

Este producto incorpora la patente de Estados Unidos 6,266,098 B1; fecha de emisión: 24 de Julio del 2001; asignada a Matsushita Electric Corporation of America; otras patentes de Estados Unidos y foráneas están pendientes.

**BBE**  
High Definition Sound

Bajo licencia de BBE Sound, Inc.

Bajo licencia de BBE Sound, Inc. Sobre el numero USP4638258 y 4482866.

BBE y el simbolo de BBE son marcas registradas de BBE Sound, Inc.

**Lea estas instrucciones completamente antes de operar la Televisión.**

**El contenido está sujeto a cambios sin previo aviso u obligación.**

Derechos Reservados 2002 por Matsushita Electric Corporation of America.

Todos los Derechos Reservados. La copia y distribución sin autorización es violación de la ley.

## Información sobre la Convergencia

En el televisor de proyección la imagen es formada al proyectar 3 imágenes de color distinto cada una (verde, rojo y azul) en la pantalla. **La convergencia se refiere a la alineación de las imágenes verde, roja y azul en la pantalla.** Cuando estas imágenes están alineadas correctamente (convergen), usted ve una imagen nítida y de colores vivos. Algunas veces las 3 imágenes requieren alineación. Esto se debe al efecto del campo magnético de la tierra en los tubos de proyección. Normalmente no se requiere de ajuste una vez que el ajuste inicial en el centro de la pantalla se ha llevado a cabo. Es posible corregir los bordes de color en otras áreas de la pantalla usando el control remoto y siguiendo las instrucciones en pantalla del menú de AJUSTE. Por favor ajuste la convergencia de las imágenes al usar el televisor por primera vez. **Favor de hacer referencia a las páginas 35 y 36 para el procedimiento en detalle de como ajustar la convergencia.**



Imagen con mala convergencia



Imagen correctamente ajustada

**Indice**

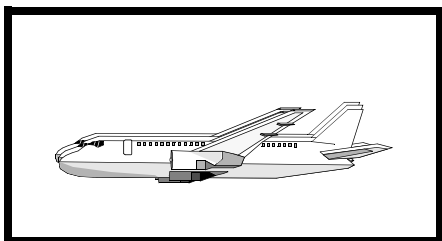
<b>Felicidades .....</b>	<b>3</b>
Registro del Usuario .....	3
Especificaciones.....	3
<b>Instalación .....</b>	<b>4</b>
Ubicación de la Televisión.....	4
Conexiones de Cable Opcional .....	4
Cable de Suministro de Corriente Alterna.....	4
Conexión de Cable / Antena.....	4
<b>Cuidado y Limpieza .....</b>	<b>5</b>
<b>Tabla de Comparación de Características .....</b>	<b>6</b>
<b>Menú de Auto Programación.....</b>	<b>7</b>
<b>Conexiones de Equipo Opcional .....</b>	<b>8</b>
Conexión de la Videocasetera.....	8
Conexión del Decodificador de Cable .....	9
Conexión del Decodificador de Cable y Videocasetera .....	9
Conexión del Amplificador de Sonido (TO AUDIO AMP) .....	10
Panel de Control Frontal.....	10
Conexión de Salida del Programa (PROG. OUT) .....	11
Conexión del Decodificador de Televisión Digital.....	11
<b>Botones Especiales del Control Remoto .....</b>	<b>12</b>
Botón de Aspecto (ASPECT) .....	12
Botón de BBE .....	12
Botón de SAP .....	12
<b>Operación de IDI y Pantalla de SPLIT .....</b>	<b>13</b>
<b>Operación del Control Remoto (modelos</b>	
<b>PT-47WX42, PT-53WX42 y PT-56WX42).....</b>	<b>16</b>
Tabla del Modo Operacional de las Teclas .....	17
Programando el Control Remoto.....	19
Programando Sin Código .....	19
Códigos de Componentes .....	20
<b>Operación del Control Remoto (modelos</b>	
<b>PT-47WX52, PT-53WX52 y PT-56WX52).....</b>	<b>22</b>
Tabla del Modo Operacional de las Teclas .....	23
Programando el Control Remoto.....	25
Programando Sin Código .....	25
Códigos de Componentes .....	26
<b>Navegación del Menú de la Guía Giratoria .....</b>	<b>30</b>
<b>Menú de la Guía Giratoria .....</b>	<b>32</b>
<b>Operación del Menú de la Guía Giratoria .....</b>	<b>33</b>
Ajuste.....	33
Cronómetro.....	37
Imagen.....	38
Canales .....	39
Audio .....	41
Bloqueo .....	42
<b>Operación del Menú de V-Chip .....</b>	<b>43</b>
<b>Cuadro de Localización de Fallas.....</b>	<b>49</b>
<b>Indice .....</b>	<b>50</b>

## Felicidades

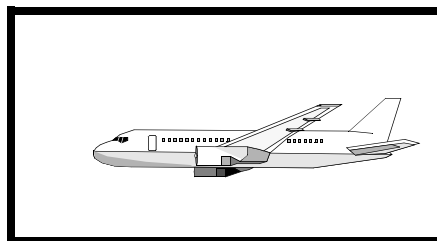
Su nueva Televisión de Proyección (PTV) se caracteriza por utilizar lo último en tecnología en calidad de imagen y sonido, cuenta con conexiones completas de Audio y Video para su Sistema de Teatro en Casa. Su televisión de Proyección esta diseñada para brindarle muchos años de entretenimiento, fué sintonizada y comprobada en su totalidad en la fábrica para su mejor desempeño.

## Registro del Usuario

El modelo y el número de serie de este producto se localizan en la parte posterior de este televisor. Deberá anotar el modelo y el número de serie en los espacios que se proveen a continuación y consérvelos permanentemente como comprobación de su compra. Esto le ayudará a identificarlo en caso de robo ó pérdida. Los consumidores en los Estados Unidos de América pueden registrar su producto en la siguiente dirección electrónica:

Número de Modelo

Número de Serie

## Especificaciones

<b>Fuente de Potencia</b>	
PT-47WX42 (4,2A)	120V AC, 60Hz
PT-47WX52 (4,2A)	
PT-53WX42 (4,2A)	
PT-53WX52 (4,2A)	
PT-56WX42 (4,2A)	
PT-56WX52 (4,2A)	
<b>Capacidad de Canales - 181</b>	VHF-12; UHF-56; Cable-113
<b>Terminales de Entrada de Vídeo</b>	1Vp-p, 75 Ohmios, Estilo RCA
<b>Terminales de Entrada de Audio</b>	500mV RMS 47Kilo Ohmios
<b>Terminales de Salida de Video</b>	1Vp-p, 75 Ohmios, Estilo RCA
<b>Terminales de Salida de Audio</b>	0-2,0V RMS 4,7Kilo Ohmios
<b>Componente Entrada de Vídeo</b>	75 Ohmios, Terminal tipo RCA
<b>Terminales de Entrada S-Vídeo</b>	Conector S-Vídeo (Y-C)

Las especificaciones están sujetas a cambio sin previo aviso ni obligación alguna.

## Instalación

### Ubicación de la Televisión

Esta unidad tiene como propósito ser usada como parte de un centro de entretenimiento. Consulte a su distribuidor para obtener opciones disponibles.

- Evite el exceso de luz solar u otras luces brillantes, incluyendo reflejos.
- Mantenga alejada la unidad del exceso de calor o humedad. La ventilación inadecuada puede causar fallas en componentes internos.
- La iluminación fluorescente puede reducir el rango de transmisión del control remoto.
- Evite equipos magnéticos, incluyendo motores, ventiladores o altavoces externos.

### Conexiones de Cable Opcional

Cables blindados de audio y video deben usarse entre los componentes. Para obtener mejores resultados:

- Use cable coaxial blindado de 75 ohmios.
- Use los conectores de entrada y salida apropiados, iguales a los de su componente.
- Evite el uso de cables largos para minimizar interferencia.

### Cable de Suministro de Corriente Alterna

**PRECAUCION:** PARA PREVENIR UNA DESCARGA ELECTRICA, BUSQUE LA CLAVIJA ANCHA DEL ENCHUFE E INSERTELA POR COMPLETO EN LA RENDIJA ANCHA DE LA TOMA DE CORRIENTE ALTERNA. NO USE ESTE ENCHUFE CON UN RECEPTACULO U OTRA TOMA DE CORRIENTE SALVO QUE LA CLAVIJA SE PUEDA INSERTAR POR COMPLETO PREVIENIENDO QUE SE EXPONGA LA CLAVIJA.



Enchufe polarizado

PROTEJA EL CABLE DE AC DE SER PISADO, ENROLLADO, PLEGADO, TROZADO O PERFORADO, PARTICULARMENTE EN LOS CONECTORES Y EN LOS PUNTOS DONDE SALE DEL APARATO.

### Conexión de Cable / Antena

Para una recepción adecuada, se requiere una conexión de cable o de antena.

#### Conexión de cable

Conecte el cable suministrado por su compañía local de cable.

**Nota:** Se puede requerir de un decodificador de cable para una recepción adecuada. Verifique con su compañía de cable local sobre los requisitos de compatibilidad.

Cable de Entrada de la Compañía de Cable

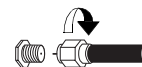

75 Ohmios VHF/UHF en la parte posterior de la TV

#### Conexión de Antena

- Para una recepción adecuada de canales VHF/UHF, se requiere de una antena externa. Para la mejor recepción, se recomienda una antena en el exterior.
- Conecte el cable de la antena a la conexión ANT1 en la parte posterior de la televisión. Seleccione la modalidad de TV y ANT1 en el menú de SET UP bajo PROG CNLS.

Cable de Entrada de una Antena de Casa

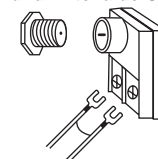

**Nota:** La Modalidad de Cable está predispuesta de fábrica. Usuarios de antena deberán cambiar a modalidad de PTV y seleccionar ANT1 en el menú de AJUSTE bajo PROG CNLS.

## Cuidado y Limpieza

### Pantalla de Proyección (Apague el Televisor)

#### (Para modelos PT-47WX52, PT-53WX52 y PT-56WX52)

La pantalla de proyección es un sistema de lentes de alta precisión el cual contiene una pantalla protectora. La pantalla protectora es completamente lavable, con las siguientes precauciones:

- Use una solución de jabón o limpiador de vidrios y un paño limpio.
  - NO UTILICE LIMPIADORES CORROSIVOS.
  - No use detergente para lavar ropa ó jabón para lavaplatos automático.
  - No use alcohol, amoníaco o productos derivados del petróleo.
- Evite el exceso de humedad y frote hasta secar.
  - Prevenga que la solución se derrame al interior del receptor.
- Evite golpear o rayar la pantalla.

**Nota:** Evite rociar cualquier tipo de limpiadores directamente sobre la pantalla.

### Pantalla de Proyección (Apague el Televisor)

#### (Para modelos PT-47WX42, PT-53WX42 y PT-56WX42))

La pantalla de proyección es un sistema de lentes de alta precisión el cual no atrae el polvo.

- Sacudir ocasionalmente con un plumero o un cepillo muy suave usando unicamente movimientos hacia arriba y hacia abajo.
  - Nunca frote a través de la pantalla en movimientos de un lado a otro.
- No tan frecuentemente se requiere lavar con una solución ligera de jabón, usando un paño suave, libre de pelusa.
  - NO UTILICE LIMPIADORES CORROSIVOS.
  - No utilice líquido limpiador de vidrios o ventanas, detergente para la ropa, jabón para máquina lavaplatos o limpiadores abrasivos.
  - No haga uso de alcohol, amoníaco o productos derivados del petróleo.
- Evite exceso de humedad y frote hasta secar.
  - Prevenga que la solución se derrame hacia el receptor.
- Evite golpear o rayar la pantalla.
  - Proteja las pequeñas ranuras en la pantalla las cuales transportan la imagen.

**Nota:** Evite rociar cualquier tipo de limpiadores directamente sobre la pantalla.

### Gabinete y Control Remoto

- Para gabinetes y control remoto use un paño humedecido con agua o una solución detergente suave. Evite el exceso de humedad y frote hasta secar.
- No use benceno, diluyentes u otros productos a base de petróleo.

Tabla de Características

		PT-47WX42	PT-47WX52	PT-53WX42	PT-53WX52	PT-56WX42	PT-56WX52
<b>MODELOS</b>							
<b>CARACTERÍSTICAS</b>							
<b>CARACTERÍSTICAS ESPECIALES</b>	LENGUAJE DEL MENU ENG/ESP/FRAN	<input type="checkbox"/>	<input type="checkbox"/>	<input type="checkbox"/>	<input type="checkbox"/>	<input type="checkbox"/>	<input type="checkbox"/>
	PANTALLA PROTECTORA		<input type="checkbox"/>		<input type="checkbox"/>		<input type="checkbox"/>
	IMAGEN EN IMAGEN CON 2 SINTONIZADORES	<input type="checkbox"/>	<input type="checkbox"/>	<input type="checkbox"/>	<input type="checkbox"/>	<input type="checkbox"/>	<input type="checkbox"/>
	PANTALLA SPLIT	<input type="checkbox"/>	<input type="checkbox"/>	<input type="checkbox"/>	<input type="checkbox"/>	<input type="checkbox"/>	<input type="checkbox"/>
	CANCELAR ENTRADAS DE VIDEO	<input type="checkbox"/>	<input type="checkbox"/>	<input type="checkbox"/>	<input type="checkbox"/>	<input type="checkbox"/>	<input type="checkbox"/>
	SUBTITULOS	<input type="checkbox"/>	<input type="checkbox"/>	<input type="checkbox"/>	<input type="checkbox"/>	<input type="checkbox"/>	<input type="checkbox"/>
	CAPACIDAD DEL V-CHIP	<input type="checkbox"/>	<input type="checkbox"/>	<input type="checkbox"/>	<input type="checkbox"/>	<input type="checkbox"/>	<input type="checkbox"/>
	VELOCIDAD DEL BARRIDO DIGITAL	1080i, 480p	1080i, 480p	1080i, 480p	1080i, 480p	1080i, 480p	1080i, 480p
	DOBLADOR DE LINEAS NTSC	480p	480p	480p	480p	480p	480p
	VIDEO NORM	<input type="checkbox"/>	<input type="checkbox"/>	<input type="checkbox"/>	<input type="checkbox"/>	<input type="checkbox"/>	<input type="checkbox"/>
<b>AUDIO</b>	AUDIO NORM	<input type="checkbox"/>	<input type="checkbox"/>	<input type="checkbox"/>	<input type="checkbox"/>	<input type="checkbox"/>	<input type="checkbox"/>
	ESTEREO	<input type="checkbox"/>	<input type="checkbox"/>	<input type="checkbox"/>	<input type="checkbox"/>	<input type="checkbox"/>	<input type="checkbox"/>
	SONIDO IA	<input type="checkbox"/>	<input type="checkbox"/>	<input type="checkbox"/>	<input type="checkbox"/>	<input type="checkbox"/>	<input type="checkbox"/>
	BAJOS/BALANCE/AGUDOS	<input type="checkbox"/>	<input type="checkbox"/>	<input type="checkbox"/>	<input type="checkbox"/>	<input type="checkbox"/>	<input type="checkbox"/>
	ENVOLVENTE	<input type="checkbox"/>	<input type="checkbox"/>	<input type="checkbox"/>	<input type="checkbox"/>	<input type="checkbox"/>	<input type="checkbox"/>
	BBE	<input type="checkbox"/>	<input type="checkbox"/>	<input type="checkbox"/>	<input type="checkbox"/>	<input type="checkbox"/>	<input type="checkbox"/>
<b>CONECTORES DE A/V</b>	SALIDA PROGRAMABLE A/V	<input type="checkbox"/>	<input type="checkbox"/>	<input type="checkbox"/>	<input type="checkbox"/>	<input type="checkbox"/>	<input type="checkbox"/>
	ENTRADA A/V (POSTERIOR/DELANTERA)	4 (3/1)	4 (3/1)	4 (3/1)	4 (3/1)	4 (3/1)	4 (3/1)
	SALIDA AUDIO	<input type="checkbox"/>	<input type="checkbox"/>	<input type="checkbox"/>	<input type="checkbox"/>	<input type="checkbox"/>	<input type="checkbox"/>
	ENTRADA S-VHS (POSTERIOR/DELANTERA)	2/1	2/1	2/1	2/1	2/1	2/1
	ENTRADA DE VIDEO COMPUESTO	2	2	2	2	2	2

**INFORMACIÓN IMPORTANTE ACERCA DEL USO DE VIDEO JUEGOS, COMPUTADORAS, U OTROS TIPOS DE IMÁGENES FIJAS.**

**ADVERTENCIA:** El marcado o retención de imagen en los tubos de proyección como resultado del uso de una imagen fija, no es un defecto de operación y como tal no está cubierto por la garantía.

El sistema de proyección de video esta diseñado para desplegar imágenes en movimiento constante en la pantalla. El uso constante de imágenes fijas tal como películas en formato letterbox en pantallas estándar (con barras arriba y abajo de la imagen), películas estándar no expandidas (4:3) en TV's de pantalla ancha (con barras laterales visibles a cada lado de la imagen), barras de reporte de la bolsa mercantil (barra con información en movimiento en la parte inferior de la pantalla), patrones de video juegos, marcadores deportivos fijos, logos de estación televisora, patrones de internet u otros patrones de tipo computadora deben limitarse.

El uso extendido de material de imagen fija puede causar daño permanente a los tubos de proyección, el cual se presenta como "imagen fantasma" visible en la imagen normal. Este tipo de desgaste irreversible de los tubos de proyección puede limitarse mediante los siguientes pasos:

- Limite el tiempo de uso de material de imagen fija a no más del 15% del tiempo de uso total a la semana.
- Apague la unidad cuando no se este usando.



## **Menú de Auto Programación**

Para su conveniencia, el menú de auto programación será desplegado en pantalla cuando el set sea encendido por primera vez. De ser necesario, siga los menús y los procedimientos para ajustar las características.

- IDIOMA/LANGUE** - Seleccione el idioma del menú ENGLISH (Inglés), ESPAÑOL o FRANCAIS (Francés).

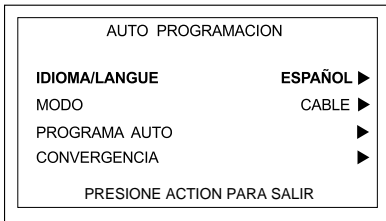

Presione **VOL ►** para seleccionar menú en Inglés, Español o Francés

- MODO** - Para seleccionar la modalidad de TV (antena) o CABLE dependiendo de la fuente de la señal.

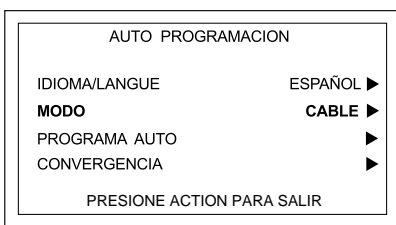

Presione **VOL ►** para seleccionar modo de TELEVISIÓN o CABLE.

- PROGRAMA AUTO** - Para programar automáticamente todos los canales con señal.

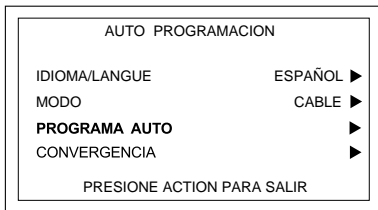

Presione **VOL ►** para iniciar la programación automática de canales.

- CONVERGENCIA** -Para ajustar la convergencia en caso de ser necesario.

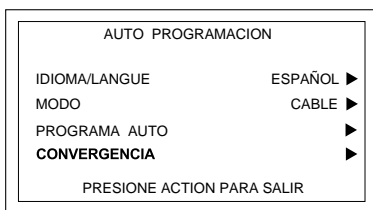

- Presione **VOL ►** para desplegar el menú de ajuste de convergencia.

**Nota:** Hacer referencia a la página 35 para el ajuste de convergencia en caso de ser necesario.

## Conexiones de Equipo Opcional

### Conexión de la Videocasetera

Siga este diagrama cuando conecte en su televisión solamente la videocasetera.

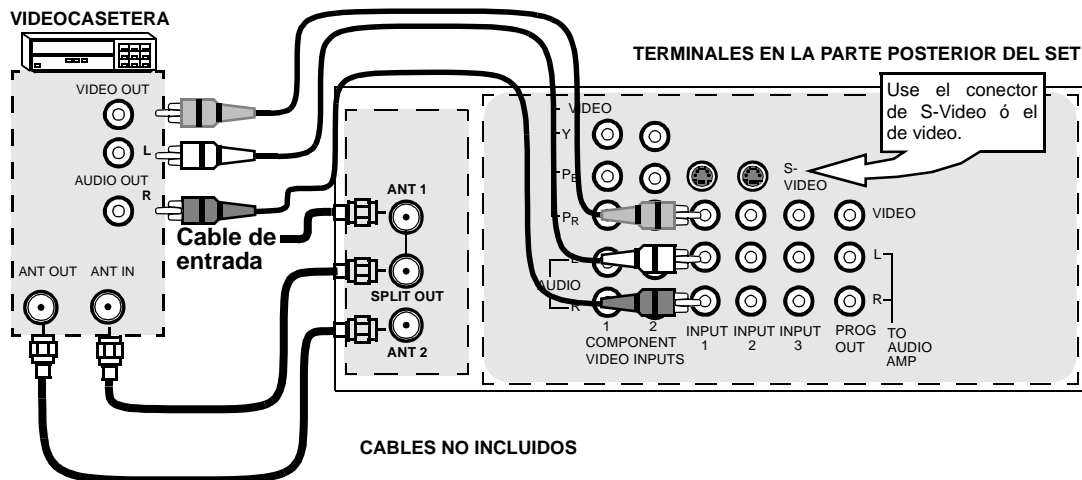

**Nota:** El control remoto debe ser programado con los códigos que se incluyen para operar la videocasetera.

#### Viendo un programa de televisión

##### Procedimiento

1. Seleccione ANT1 en el menú de SET UP (Ajuste) bajo PROG CNLS (Programación de canales).
2. Sintonice la televisión al programa de televisión que desea ver.

#### Viendo un vídeo

##### Procedimiento

###### Opción A

1. Seleccione ANT1 en el menú de SET UP bajo PROG CNLS.
2. Presione el botón de **TV/VIDEO** en el control remoto para seleccionar la entrada de vídeo (VIDEO 1, VIDEO 2, etc.) que está conectada a su videocasetera.
3. Comience el vídeo.

###### Opción B

1. Seleccione ANT2 en el menú de SET UP bajo PROG CNLS.
2. Sintonice su televisión al canal 3 ó 4, dependiendo de su videocasetera.
3. Comience el vídeo.

#### Grabando un programa de televisión

##### Procedimiento

###### Opción A (Grabando y viendo el mismo programa)

1. Seleccione ANT2 en el menú de SET UP bajo PROG CNLS.
2. Sintonice su televisión al canal 3 ó 4, dependiendo de su videocasetera.
3. Usando la videocasetera, sintonice el programa de televisión que desea grabar.
4. Comience a grabar.

###### Opción B (Grabando un programa mientras se ve otro programa)

1. Seleccione ANT1 en el menú de SET UP bajo PROG CNLS.
2. Presione el botón de **TV/VIDEO** en el control remoto para seleccionar la entrada de vídeo ( VIDEO 1, VIDEO 2, etc.) que está conectada a su videocasetera.
3. Usando la videocasetera, sintonice el programa de televisión que desea grabar.
4. Comience a grabar.
5. Presione el botón de **TV/VIDEO** en el control remoto para regresar a la modalidad de PTV.
6. Sintonice su televisión al programa de televisión que desea ver.

## Conexión del Decodificador de Cable

Siga este diagrama cuando conecte su televisión solamente a un decodificador de cable.

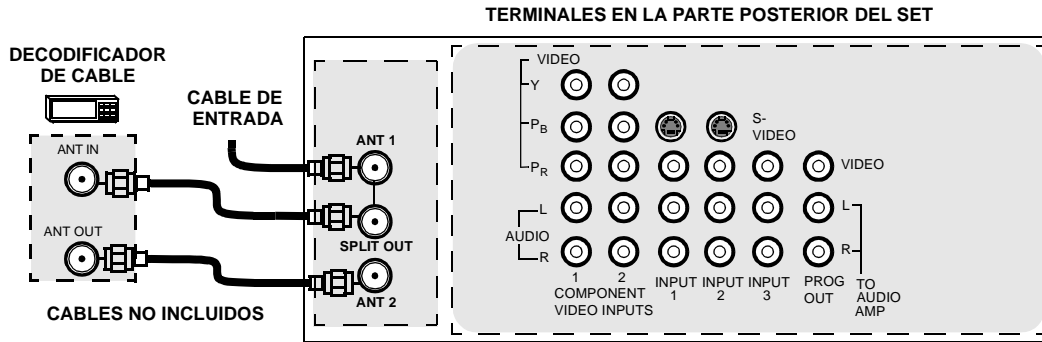

**Nota:** El control remoto debe ser programado con los códigos que se incluyen para operar el decodificador de cable.

### Viendo un Canal de Cable Premium (codificado)

#### Procedimiento

1. Seleccione ANT2 en el menú de SET UP (Ajuste) bajo PROG CNLS (Programación de Canales).
2. Sintonice la televisión al canal 3.
3. Usando el decodificador de cable, sintonice el canal de cable premium que desea ver.

**Nota:** Para usar funciones especiales tales como Canales Favoritos y Títulos de Canal (vea la sección de Funciones Especiales para más información), ANT1 debe estar seleccionada en el menú de SET UP bajo PROG CNLS.

## Conexiones del Decodificador de Cable y Videocasetera

Siga este diagrama cuando conecte su televisión tanto a una videocasetera como a un decodificador de cable.

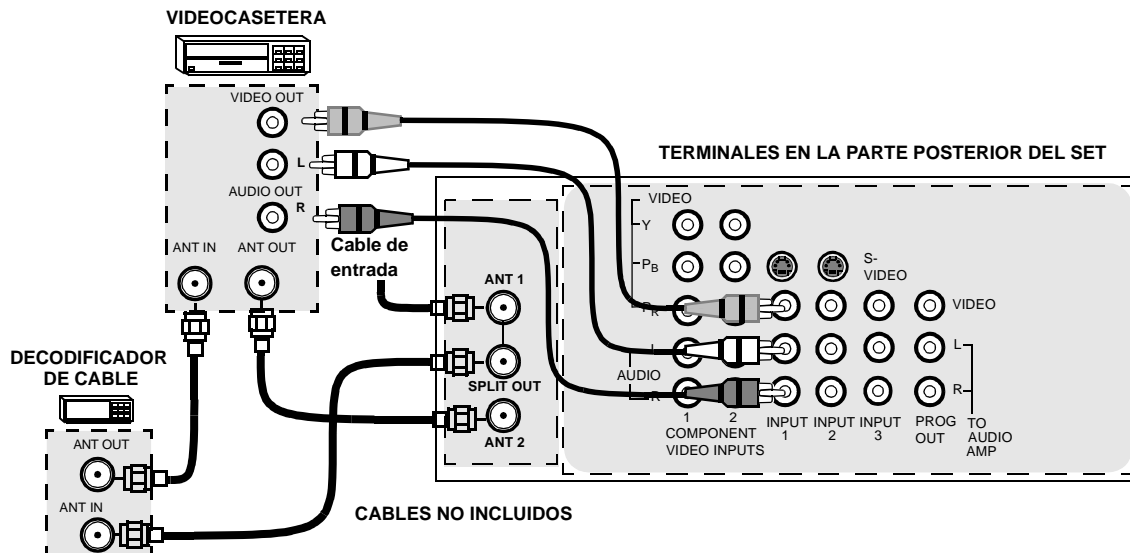

**Nota:** El control remoto debe ser programado con los códigos que se incluyen para operar la videocasetera y decodificador de cable (caja de cable).

### Viendo un canal de cable premium (codificado)

#### Procedimiento

1. Seleccione ANT2 en el menú de SET UP (Ajuste) bajo PROG CNLS (Programación de canales).
2. Sintonice la televisión al canal 3.
3. Usando el decodificador de cable, sintonice al canal de cable premium que desea ver.

**Nota:** Para usar la funciones especiales tales como Canales Favoritos y Títulos de canal (vea la sección de Funciones Especiales para más información), ANT1 debe estar seleccionada en el menú de SET UP bajo PROG CNLS.

## Conexiones del Decodificador de Cable y Videocasetera (Cont.)

### Grabando un canal de cable premium (codificado)

#### Procedimiento

1. Seleccione ANT2 en el menú de SET UP bajo PROG CNLS.
2. Presione el botón **TV/VIDEO** en el control remoto para seleccionar la entrada de vídeo (VIDEO 1, VIDEO 2, etc) que está conectada con su videocasetera.
3. Encienda la videocasetera.
4. Sintonice la videocasetera al canal 3 o 4, dependiendo de su televisión.
5. Usando el decodificador de cable, sintonice al canal de cable premium que desea grabar.
6. Comience a grabar.

**Nota:** Para ver un canal diferente mientras graba:

- Seleccione ANT1 en el menú de SET UP bajo PROG CNLS.
- Presione el botón **TV/VIDEO** en el control remoto para seleccionar la modalidad de televisión.
- Sintonice la televisión a un programa de televisión (excepto otro canal de cable premium).

### Conexión del Amplificador de Sonido (TO AUDIO AMP)

Conecte a la entrada de audio de un amplificador externo para escuchar el sonido en sistema estéreo.

**Nota:** Las terminales TO AUDIO AMP no pueden ser usadas directamente para bocinas externas.

#### Ajustes de Sonido (Audio)

1. Seleccione ALTAVOCES SI en el menú de SONIDO (AUDIO).
2. Ajuste el volumen del AMP (amplificador) al mínimo.
3. Ajuste el volumen de la Televisión al nivel deseado.
4. Ajuste el volumen del AMP hasta igualar el de la Televisión.
5. Seleccione OFF & VAO (parlantes apagados y salida variable de audio) en el menú AUDIO para controlar Altavoces o bocinas de la PTV o bien seleccione FAO (salida fija de audio) para controlar Altavoces o bocinas del amplificador externo.
6. El volumen, el silencio, los bajos, los altos y el balance ahora son controlados por medio de la Televisión.

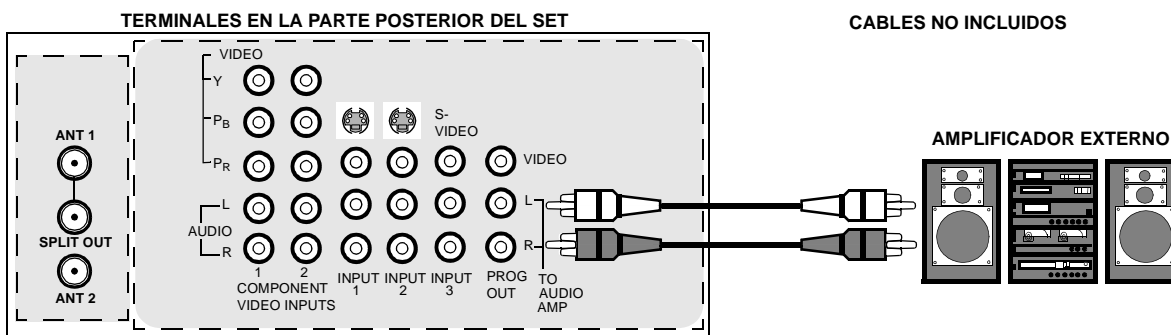

### Panel de Control Frontal

El panel de control frontal puede ser usado para acceder el menú ó cambiar el modo de vídeo cuando no se disponga del control remoto.

**Indicador APAGADO/ENCENDIDO** **Nota:** El indicador de APAGADO/ENCENDIDO (rojo) estará prendido cuando el televisor esté encendido.

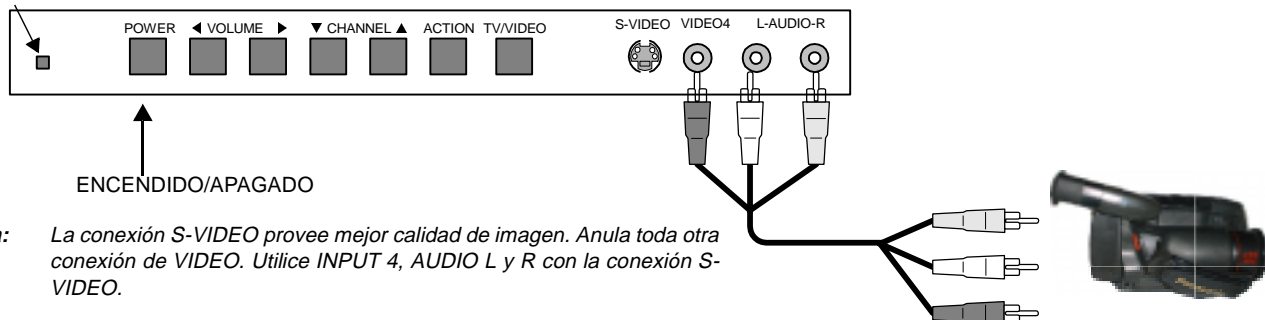

Abra la puerta del panel frontal de la PTV para usar estas conexiones para su equipo opcional (videocámara, VCR u otros componentes de vídeo). Seleccione el modo de entrada video 4 presionando el botón TV/VIDEO.

#### Procedimiento

1. Conecte su equipo a las conexiones Audio/Vídeo en la parte frontal o posterior de la televisión.
2. Presione TV/VIDEO para seleccionar la entrada de VIDEO 4.
3. Opere el equipo como se instruye en el manual del equipo.

## Conexión de Salida Programable (PROG. OUT)

Para visualizar en la Televisión el Video y el Audio con equipo opcional de vídeo conéctese a las terminales PROG.OUT en la parte posterior de la Televisión.

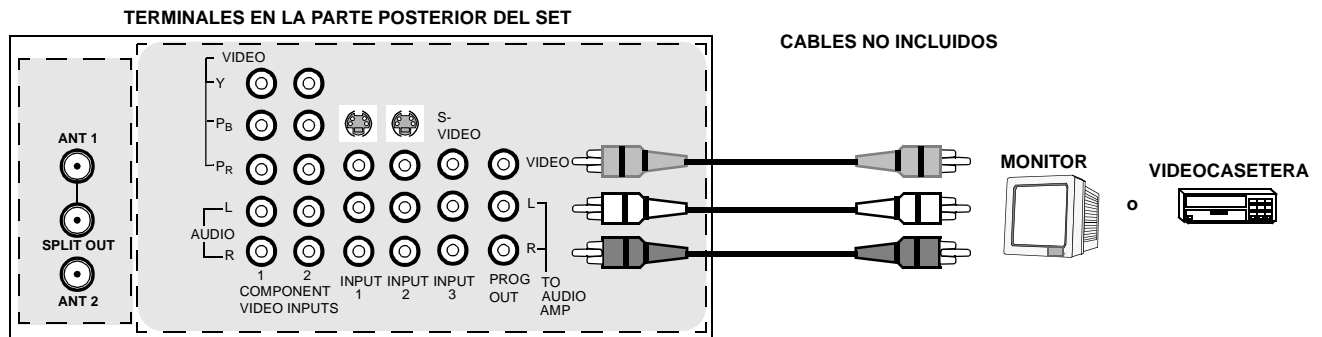

### Procedimiento

1. Conecte el equipo opcional de video a las terminales PROG OUT y TO AUDIO AMP R/L.
2. El despliegado de terminal PROG. OUT es el mismo que el despliegado en pantalla.
3. Véase el manual de equipo opcional para instrucciones acerca del grabado y monitoreo.

## Conexión del Decodificador de Televisión Digital (DTV-STB) ó DVD

Esta televisión tiene la capacidad de proyectar imágenes en formato 1080i y 480p Televisión Digital (DTV) utilizando un receptor-decodificador (STB). Para ver programación de Televisión Digital, el STB debe estar conectado a las entradas de video compuesto (Y, P<sub>B</sub>, P<sub>R</sub>) de la televisión. Debe haber una señal de DTV disponible en su área. Seleccione el formato del STB a 1080i ó 480p.

Esta TV utiliza un doblador de barrido progresivo, el cual barre la imagen de formato NTSC de manera progresiva. Esto le permite no ver las delgadas líneas negras (efecto de persiana) que va relacionado con la imágenes entrelazadas.

Utilice este diagrama para conectar el decodificador de Televisión Digital Panasonic (DTV-STB) ó DVD a su Televisor.

Entradas para Televisión Digital en la parte posterior del Decodificador de Televisión Digital (DTV-STB) ó DVD.

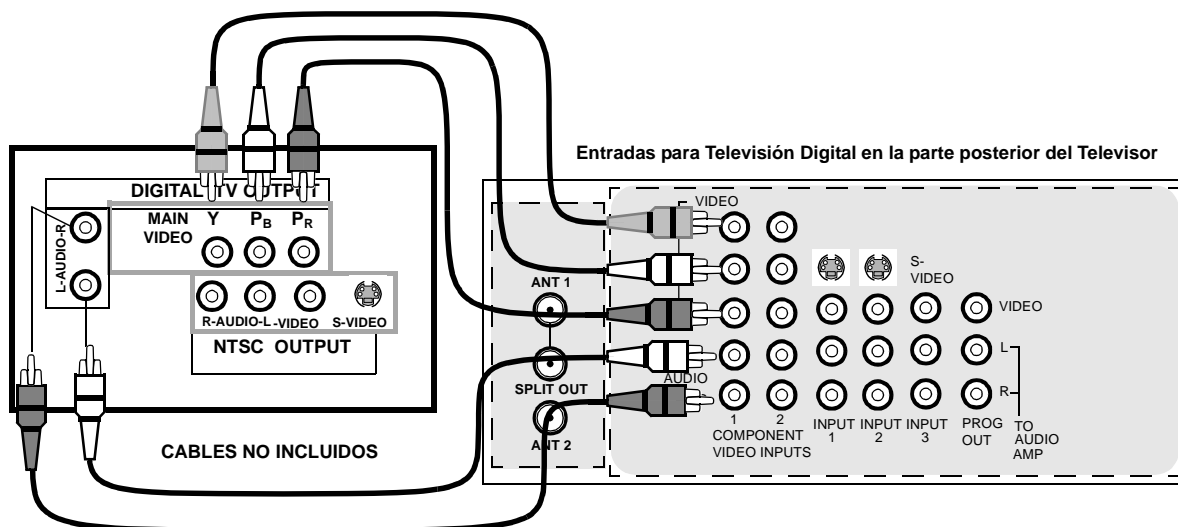

**Nota:** El televisor tiene dos grupos de entradas de video compuesto, cada grupo tiene tres entradas: Y, P<sub>B</sub> y P<sub>R</sub>. Las entradas separadas para las señales compuestas de color, proveen una mejor separación de luminancia y color.

**Botones Especiales del Control Remoto**

**Botón de Aspecto (ASPECT)**

**Opciones dependiendo de la señal de entrada compuesta**

Señal de entrada	Imágen en pantalla	Opciones del botón ASPECT
1080i	16:9 solamente	No hay opciones
480p (16:9)	16:9 (modo fábrica)	4:3, Comp ó Acerc (ver tabla siguiente)
480p (4:3)	Modo FULL (modo de fábrica) <i>Nota: Expandirá la imágen horizontalmente</i>	4:3, Comp ó Acerc (ver tabla siguiente)
480i	Modo JUST (modo de fábrica)	4:3, Comp, Justo ó Acerc (ver tabla siguiente)

El botón ASPECT en el control remoto le permite escoger uno de cuatro modos de aspecto, dependiendo de la señal recibida y sus preferencias.

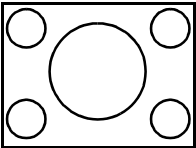
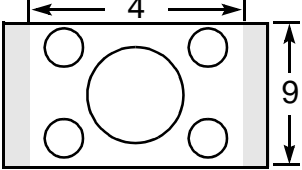
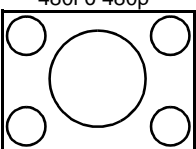
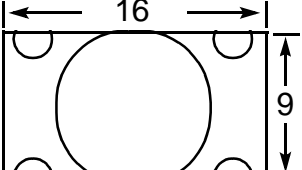
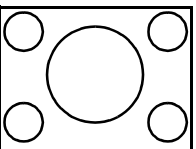
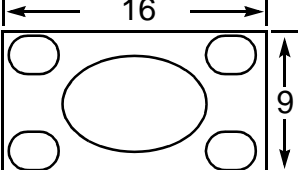
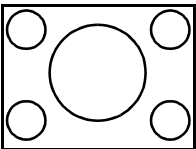
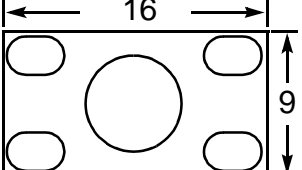
Señal de entrada	ASPECT 	Imágen en pantalla tamaño 16:9	Explicación
480i ó 480p 	<b>4:3</b> →		Despliega una imágen 4:3 en su tamaño estándar de 4:3 con barras laterales grises. (El modo de aspecto 4:3 no se recomienda, puede causar una imágen permanente en la pantalla si es desplegada por largos periodos de tiempo.)
480i ó 480p 	<b>ACERC</b> →		Expande la imágen (ancho y altura) hasta llenar la pantalla y después reposiciona la imágen verticalmente. (Recomendado para imágenes letterbox.)
480i ó 480p 	<b>COMP</b> →		Despliega la imágen en la totalidad de la pantalla. (Recomendado para imágenes anamórficas.)
480i 	<b>JUSTO</b> →		Estira el extremo derecho e izquierdo de una imágen 4:3 hasta llenar la pantalla. El centro de la imágen tendrá corrección de aspecto aplicada. (Recomendado para ver programas de TV estándar.)

**Botón BBE**

Presione este botón para activar o desactivar la función BBE. La tecnología de sonido BBE mejora el dialogo y restaura el rango dinámico musical para obtener un sonido más natural.

**Botón SAP**

Presione este botón para seleccionar entre los distintos modos de audio. Si está recibiendo un programa en estéreo y presiona el botón SAP, usted puede seleccionar entre ESTEREO y MONO.

## Operación de IDI y Pantalla de SPLIT

### Operación de IDI

Esta Televisión incluye una característica de sintonizador dual para Imagen dentro de Imagen (IDI). Esto permite ver dos (2) canales en vivo al mismo tiempo, ya sea con o sin una fuente de vídeo externa (VCR).

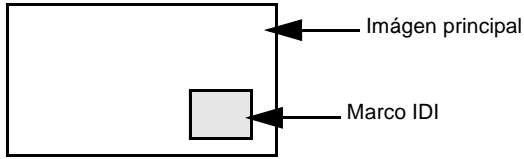

**Nota:** El Audio es sólo de la Imagen Principal.

- Conecte el cable de antena a la entrada ANT1 en la parte posterior de televisor.
- Presione el boton **PIP** para desplegar el marco IDI.
- Presione los botones **PIP CH** (▼) (▲) mientras el marco IDI esta desplegado para seleccionar los canales.
- Escoja canales para la Imagen Principal presionando ▲ or ▼ CH o usando el teclado numérico.
- Presione el boton **SWAP** para intercambiar la imágen principal con la imágen dentro con la imágen dentro del marco IDI.
- Presione **RECALL** (○) para ver la información de fuentes de ambos imágenes.
- Presione el boton **PIP** para cancelar IDI marco.

### Operación de SPLIT

Esta función permite ver 2 canales diferentes, uno al lado del otro, con o sin una fuente de video externa. El audio es de la imagen principal unicamente (lado izquierdo).

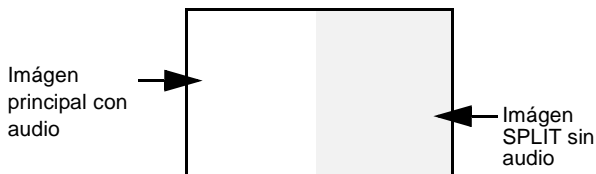

**Nota:** El Audio es sólo de la Imagen Principal.

- Presione el boton **SPLIT** para desplegar la imágen SPLIT.
- Escoja canales para la Imágen SPLIT presionando **PIP CH** (▼) (▲) .
- Escoja canales para la Imágen Principal presionando ▲ or ▼ CH o usando el teclado numérico.
- Presione el boton **SWAP** para intercambiar la Imágen SPLIT con la Imágen Principal derecha.
- Presione **RECALL** (○) to para verla información imágenes.
- Presione el boton **SPLIT** para cancelar la pantalla Split.

### Operación de IDI y SPLIT con un Decodificador de Cable

Para ver canales de cable premium a través de decodificador de cable en la Imágen Principal:

**Nota:** Use este procedimiento si desea ver canales de cable premium en la Imágen Principal mientras ve un programa de televisión o vídeo en la IDI ó pantalla SPLIT

#### Procedimiento

- Seleccione ANT2 en el menú de SET UP (Ajuste) bajo PROG CNLS (Programación de canales).
- Sintonize la televisión al canal 3.
- Presione el boton **PIP** ó **SPLIT** en el control remoto para desplegar el marco de la IDI ó de la pantalla SPLIT.

**Nota:** El Audio es sólo de la Imágen Principal.

- Verifique que su decodificador de cable esté Encendido.
- Escoja canales para la Imágen Principal sintonizando su decodificador de cable.

- Escoja el canal de la IDI o del Split presionando **PIP CH** (▼) (▲) .

**Nota:** La función de SWAP no está disponible cuando se usa el decodificador de cable para sintonizar canales. Si su decodificador de cable tiene salida de vídeo puede ser conectada a la televisión, para permitirle usar todas las funciones de IDI ó Split.

## Operación de IDI y Pantalla de SPLIT (cont.)

### Botón TV/VIDEO (IDI y Split)

Presione cuando la IDI o el Split están desplegados para seleccionar la entrada de video deseada.

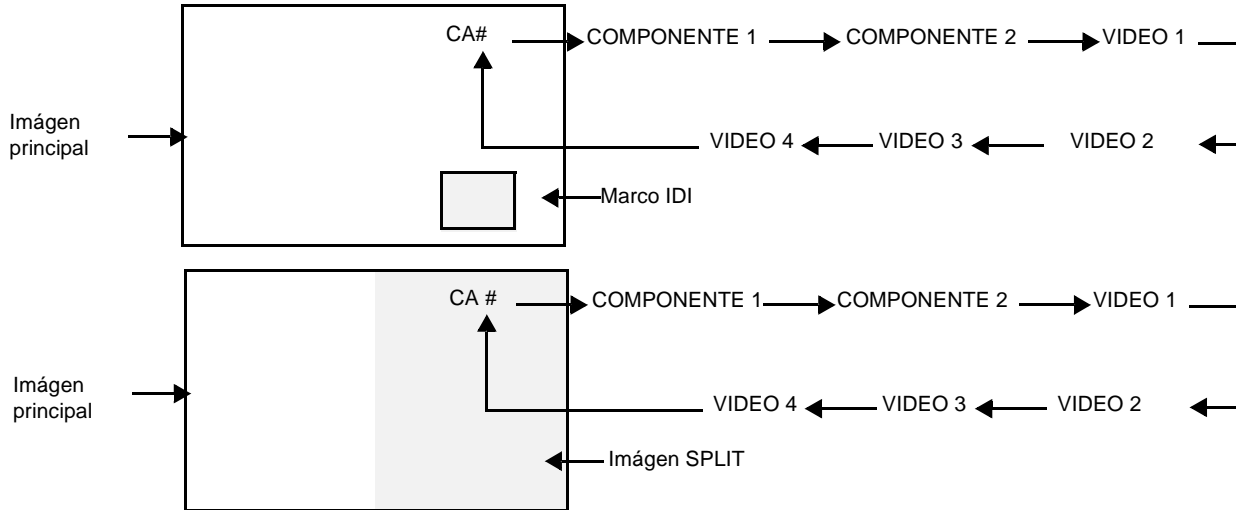

### Botón Search (IDI y Split)

Esta función permite hacer una búsqueda de todos los canales disponibles.

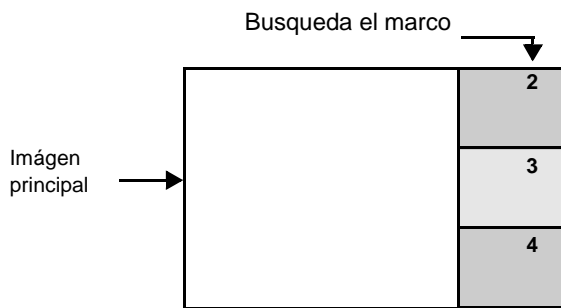

- Presione el botón **PIP** ó **SPLIT** para desplegar el marco de la IDI ó la pantalla Split.
- Presione el boton **SEARCH** para desplegar los marcos de búsqueda.
- Presione el boton **SEARCH** de nuevo para detener la función de búsqueda. El canal de la IDI ó Split será el último marco activo.
- Presione el boton **PIP** ó **SPLIT** para cancelar el marco de la IDI ó Split.

### Botón Move (sólo IDI)

Esta función es utilizada para mover el marco de la IDI a una de las cuatro esquinas.

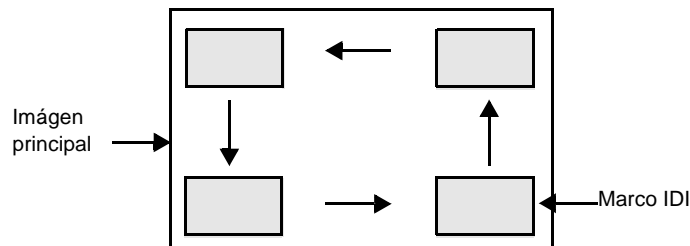

- Presione el boton **PIP** para desplegar el marco de la IDI.
- Presione el boton **MOVE** para posicionar el marco de la IDI en la esquina deseada.
- Presione el boton **PIP** para cancelar IDI marco.

### Botões PIP MIN y PIP MAX

Cuando el marco de la IDI es desplegado, presione el botón PIP MIN ó PIP MAX para variar el tamaño del marco.

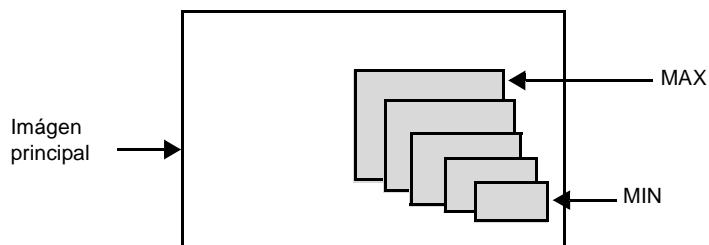

- Presione el boton **PIP** para desplegar el marco de la IDI.
- Presione **PIP MIN** ó **PIP MAX** para ajustar el tamaño del marco.
- Presione el boton **PIP** para cancelar la IDI.





## Operación de IDI y Pantalla de SPLIT (cont.)

### Botón Freeze (IDI y Split)

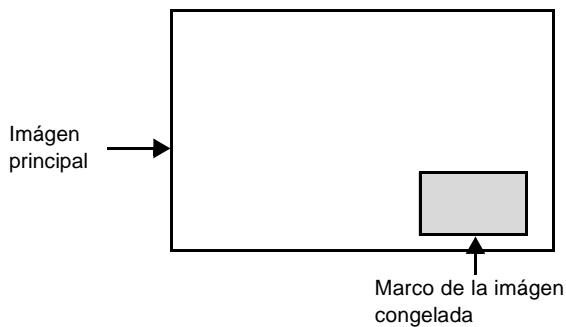
Esta función es utilizada para congelar la imagen en la IDI o Split.





- Presione el botón **PIP** ó **SPLIT** para desplegar el marco de la IDI ó Split.
- Presione  de nuevo para descongelar la imagen.
- Presione  de nuevo para descongelar la imagen.
- Presione el botón **PIP** ó **SPLIT** para cancelar el marco de la IDI ó Split.

### Función de congelado de la imagen principal

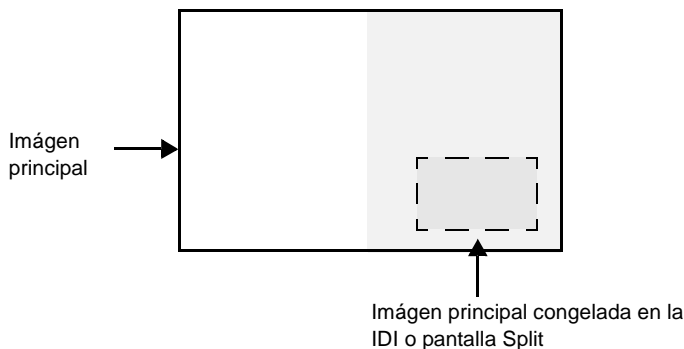
Esta función es usada para congelar la imagen principal en la pantalla SPLIT.



- Para congelar la imagen principal, presione  mientras la IDI ó SPLIT están desplegados.
- La imagen congelada de imagen principal será desplegada en la IDI ó SPLIT dependiendo de la selección hecha en el menú de IMAGEN, OTROS, AJ2.
- Presione  de nuevo para cancelar la imagen congelada.

**Nota:** Mientras la imagen congelada es desplegada, solo el botón **MOVE** es funcional. El resto de los botones de la IDI ó SPLIT no funcionan (ver siguiente tabla).

## Tabla operacional de los botones en modo IDI, SPLIT ó Inmovilizar

Esta tabla muestra los botones que están activos cuando se encuentra en modo IDI, SPLIT ó Inmovilizar.

Botones	MODO IDI	MODO SPLIT	IMAGEN PRINCIPAL MODO INMOVILIZAR
<b>PIP MIN</b>	Tamaño pequeño	No funciona	No funciona
<b>PIP MAX</b>	Tamaño grande	No funciona	No funciona
<b>FREEZE</b>	Freeze marcos IDI	Freeze marcos Split	Desplegar ó Suprimir
<b>PIP CH</b>	Cambiar Canal	Cambiar Canal	No funciona
<b>SEARCH</b>	Desplegar marcos de búsqueda	Desplegar marcos de búsqueda	No funciona
<b>PIP</b>	Desplegar marco de IDI	Desplegar marco de IDI	No funciona
<b>SPLIT</b>	Desplegar marco de SPLIT	Desplegar marco de SPLIT	No funciona
<b>MOVE</b>	Mover marcos IDI	No funciona	Mover marcos IDI
<b>SWAP</b>	Intercambiar con imagen principal	Intercambiar con imagen principal	No funciona

Operación del Control Remoto (modelos PT-47WX42, PT-53WX42 y PT-56WX42)

**POWER**  
Presione para ENCENDER y APAGAR.

**MUTE**  
Presione para desactivar el sonido.

**TV VCR DBS/CBL DVD**  
Presione para seleccionar el funcionamiento del control remoto.

**ACTION**  
Presione para acceder los menús.

**TV/VIDEO**  
Presione para seleccionar la Modalidad de televisión o vídeo.

**BBE MENU**  
BBE - Presione para ACTIVAR y DESACTIVAR la función de BBE.  
MENU - Presione para acceder el menú de DBS o DVD.

1 2 3  
4 5 6  
7 8 9  
0  
Presione el teclado numérico para seleccionar cualquier canal.

**R-TUNE**  
Presione para regresar al canal previamente visto o modo de vídeo.



EUR7613Z40

**SAP**  
Accesa el segundo programa de audio.

**VOL VOL**  
Presione para ajustar el nivel del audio de la TV y navegar en los menús.

**CH CH**  
Presione para seleccionar el siguiente canal y navegar en los menús.

**RECALL**  
Presione para visualizar la hora, el canal, cronómetro de apagado automático, y otras opciones.

**EXIT**  
Boton de función de DBS

**SEARCH GUIDE**  
SEARCH - Presione para búsqueda. IDI ó SPLIT GUIDE - Boton de función de DBS y DVD.

**ASPECT PROG**  
ASPECT - Selecciona el tamaño de la imagen (aspecto) para igualarlo al formato de la programación.  
PROG - Presione para delimitar entre los canales mayores y menores.

<b>*PIP MIN REW</b> 	<b>*SPLIT PLAY</b> 	<b>*PIP MAX FF</b> 
<b>*SWAP PAUSE</b> 	<b>*MOVE STOP</b> 	<b>*PIP REC</b> 
<b>FREEZE TV/VCR</b> 	<b>PIP CH VCR /DBS CH</b> 	
*Botones de función IDI ó SPLIT Botones de función Componente.		

**Instalación de Pilas en el Control Remoto**

**Use dos pilas AA:**

Quite la tapa del compartimiento de pilas presionando en dirección a la flecha.  
Instale las pilas igualando las marcas (+) y (-) de la polaridad.  
Coloque nuevamente la tapa de las pilas.

**Nota:** La instalación incorrecta puede causar derrame y corrosión que dañará al Control Remoto.

**Precauciones**

- Reemplace las pilas por pares.
- No mezcle tipos de pilas diferentes (carbono de zinc con alcalina).
- No intente cargar, hacer corto circuito, desarmar, calentar o quemar la pilas

**Tabla del Modo operacional de las Teclas**

Esta tabla define que teclas funcionan después de programar (si son requeridas) el control remoto, cuando se selecciona uno de los modos TV, CABLE, DBS, VCR, DVD.

Nombre	MODO TV	MODO CABLE	MODO DBS
POWER	Encendido	Encendido	Encendido
SAP	Sap Si/no	-	-
MUTE	Mudo	TV Mudo	TV Mudo
TV/VIDEO	Selección De Fuente De Video	Selección De Fuente De Video Televisión	Selección De Fuente De Video Televisión
BBE/MENU	BBE Encendido/Apagado	-	Menu
CHAN UP	Canal Arriba	Canal Arriba	Navegación Arriba
CHAN DOWN	Canal Abajo	Canal Abajo	Navegación Abajo
VOL RIGHT	Vol +	Vol +	Navegación Derecha
VOL LEFT	Vol -	Cable Vol -	Navegación Izquierda
ACTION	Action	-	Menu DBS
RECALL	Desplegar Información	Televisión Desplegar Información	Info. De Programa
EXIT	-	-	Salida DBS
SEARCH/GUIDE	Búsqueda de IDI o SPLIT	-	Guia DBS
1	Digito 1	Digito 1	Digito 1
2	Digito 2	Digito 2	Digito 2
3	Digito 3	Digito 3	Digito 3
4	Digito 4	Digito 4	Digito 4
5	Digito 5	Digito 5	Digito 5
6	Digito 6	Digito 6	Digito 6
7	Digito 7	Digito 7	Digito 7
8	Digito 8	Digito 8	Digito 8
9	Digito 9	Digito 9	Digito 9
0	Digito 0	Digito 0	Digito 0
R-TUNE	Canal O Modo De Video Previo	Canal Previo	DBS Previo
ASPECT PROG	Aspecto de imagen de TV	-	Programa DBS/Guión
PIP MIN <<REW	Tamaño de IDI	-	-
SPLIT PLAY	Encendido/Apagado de SPLIT	-	-
PIP MAX FF >>	Tamaño de IDI	-	-
SWAP PAUSE	Intercambio de imagen en IDI	-	-
MOVE STOP	Movimiento de IDI	-	-
PIP/RECORD	Encendido/Apagado de IDI	-	-
FREEZE/TV/VCR	Immobilización de IDI o SPLIT	-	-
PIP CH VCR/DBS CH ▼	Canal abajo de IDI o SPLIT	-	DBS Canal Abajo
PIP CH VCR/DBS CH ▲	Canal arriba de IDI o SPLIT	-	DBS Canal Arriba

**Tabla del Modo operacional de las Teclas (cont.)**

Nombre	MODO VCR	MODO DVD
POWER	Encendido	Encendido
SAP	-	-
MUTE	Televisión Mudo	Televisión Mudo
TV/VIDEO	Selección De Fuente De Video Televisión	Selección De Fuente De Video Televisión
BBE/MENU	-	-
CHAN UP	-	Navegación Arriba
CHAN DOWN	-	Navegación Abajo
VOL RIGHT	Televisión Vol +	Navegación Derecha
VOL LEFT	Televisión Vol -	Navegación Izquierda
ACTION	-	-
RECALL	Despliegue En Pantalla	Despliegue En Pantalla
EXIT	-	-
SEARCH/GUIDE	-	Título
1	Digito 1	Capitulo 1
2	Digito 2	Capitulo 2
3	Digito 3	Capitulo 3
4	Digito 4	Capitulo 4
5	Digito 5	Capitulo 5
6	Digito 6	Capitulo 6
7	Digito 7	Capitulo 7
8	Digito 8	Capitulo 8
9	Digito 9	Capitulo 9
0	Digito 0	Capitulo 0
R-TUNE	-	-
ASPECT/PROG	-	-
PIP MIN <<REW	Regresar	Salto Atrás <<
SPLIT/PLAY	Tocar	Tocar
PIP MAX >>FF	Adelantar	Salto Atrás FF>>
SWAP/PAUSE	Pausa	Pausa
MOVE/STOP	Detener	Detener
PIP/RECORD	Grabar	-
FREEZE/TV/VCR	Interruptor TV/VCR	Abrir/Cerrar
VCR/DBS CHAN ▼	Canal Abajo	Despacio -
VCR/DBS CHAN ▲	Canal Arriba	Despacio +

## Programando El Control Remoto

El Control Remoto Universal puede programarse para operar componentes de varios fabricantes usando los botones de función para VCR, DVD, CABLE o DBS. Siga los procedimientos para programar su Control Remoto con o sin código para el componente.

### Modos De Default Para El Control Remoto

Equipo	Funciona	Default
TELEVISIÓN	TELEVISIÓN (Solo Panasonic )	Código TV Panasonic
CABLE	CABLE (preajustado)	Código CABLE Panasonic
SISTEMA DE TRANSMISIÓN DIGITAL	SISTEMA DE TRANSMISIÓN DIGITAL (preajustado)	Código DBS Panasonic
VIDEOCASETERA	VIDEOCASETERA	Código VCR Panasonic
VIDEO DISCO DIGITAL/DISCO COMPACTO	VIDEO DISCO DIGITAL/DISCO COMPACTO (preajustado)	Código DVD Panasonic

Determine el fabricante del componente y busque en la tabla su código.

### Procedimiento

- Confirme que el componente esté conectado y en operación.
- Apague el componente.
- Presione los botones **ACTION** y **POWER** juntos, **cuando menos 5 segundos**.
- Presione el botón de la función apropiada del componente en el Control Remoto. (VCR, DVD, CABLE o DBS).
- Ponga el código del componente de 3 dígitos usando el teclado numérico (botones 0 ~ 9) del Control Remoto.
- Presione el botón **POWER** de el Control Remoto para probar el componente. Si éste procedimiento ha sido exitoso, el componente se encenderá.

**Consejos Utiles: Código sin éxito**

*Si el componente no opera con el Control Remoto, repita el procedimiento usando otro código. (Algunas marcas tienen múltiples códigos.)*

*Si un código se ha puesto incorrectamente, o si el procedimiento toma más de 30 segundos, la programación ha fracasado.*

### Programación Sin Código

Este procedimiento busca todos los códigos y se le llama "método de secuencia."

- Confirme que el componente esté conectado y en operación.
- Apague el componente.
- Presione los botones **ACTION** y **POWER** juntos, **cuando menos 5 segundos**.
- Presione el botón de la función apropiada del componente en el Control Remoto.
- Presione el botón **VOL▶** para ubicarse en el siguiente código. Presione el botón **◀VOL** para regresar al código anterior.
- Presione el botón **POWER** de el Control Remoto para probar el componente. Si éste procedimiento ha sido exitoso, el componente se encenderá.

**Nota:** Repita los pasos anteriores hasta que el código del componente se halla encontrado. Puede tomar varios intentos hasta encontrar el código correcto.

- Después de que el código se ha encontrado, presione el botón **ACTION** para guardar el código.

## Códigos de Componentes

El Control Remoto Universal tiene capacidad de operar varias marcas de componentes después de introducir el código apropiado. A causa del límite de memoria no se han incluido todos los códigos existentes, por lo cual es posible que algunos componentes no operen. El Control Remoto Universal no controla todas la funciones y características disponibles en todos los modelos.

**Escriba los números del código en este espacio. Esto le servirá como referencia cuando necesite programar su Control Remoto.**

<b>Videocasetera</b> <input type="text"/> <input type="text"/> <input type="text"/>	<b>Videodisco Digital</b> <input type="text"/> <input type="text"/> <input type="text"/>	<b>Sistema de Transmisión digital (DBS)</b> <input type="text"/> <input type="text"/> <input type="text"/>	<b>Decodificador de cable</b> <input type="text"/> <input type="text"/> <input type="text"/>	
--	---	---	---	--

## Códigos para VCR

Marca	Código
Admiral	335
Aiwa	332
Akai	314, 315, 316, 329
Audio Dynamic	311, 339
Bell & Howell	305, 313
Broksonic	320, 326
Canon	323, 325
CCE	343
Citizen	306
Craig	305, 306, 329
Curtis Mathes	324, 345
Daewoo	301, 324, 343
DBX	310, 311, 339
Dimensia	345
Emerson	303, 319, 320, 325, 326, 343
Fisher	305, 307, 308, 309, 313
Funai	320, 326, 334
GE	324, 333, 345
Goldstar	306
Gradiente	334
Hitachi	300, 323, 345
Instant Replay	323, 324
Jensen	339
JVC	310, 311, 334, 339
Kenwood	306, 310, 311, 339
LXI	300, 305, 306, 307, 308, 309
Magnavox	323, 324, 331
Marantz	310, 311, 339
Marta	306
Memorex	309, 324
MGA	338, 340, 341, 347, 348
Minolta	300, 345
Mitsubishi	338, 340, 341, 347, 348
Multitech	304, 347
NEC	310, 311, 334, 339
Olympic	323, 324
Optimus	306, 321, 328, 335

Marca	Código
Orion	320, 326
Panasonic	321, 322, 323, 324
J.C. Penney	300, 305, 310, 311, 324, 339, 345
Pentax	300, 311, 345
Philco	320, 323, 324, 326, 331, 343
Philips	323, 324, 331
Pioneer	323
Proscan	300, 301, 302, 323, 324, 331, 333, 345, 346
Quasar	321, 322, 323, 324
Radio Shack	305, 309, 324, 333, 336, 340
RCA	300, 301, 302, 323, 324, 331, 333, 345, 346
Realistic	305, 309, 324, 336, 340
Samsung	302, 304, 333
Sansui	320, 326, 339, 352
Sanyo	305, 309, 313
Scott	301, 302, 304, 309, 320, 326, 338, 340, 347, 348
Sears	300, 305, 306, 307, 308
Sharp	335, 336
Shintom	317
Signature 2000	335
Singer	317
Sony	328, 329, 330
Sylvania	323, 324, 331
Tashiro	306
Tatung	310, 311, 339
Teac	310, 311, 339
Technics	321, 322, 323, 324
Teknika	324
Toshiba	301, 346
Vector Research	311
Wards	306, 309, 335, 336, 344
Yamaha	305, 310, 311, 339
Zenith	306, 344

Códigos de Componentes (cont.)

Códigos para Decodificador de Cable

Marca	Código
ABC	224
Archer	225, 232
Cableview	205, 232
Citizen	205, 222
Curtis	212, 213
Diamond	224, 225, 232
Eagle	229
Eastern	234
GC Brand	205, 232
Gemini	222
General Instrument/ Jerrold	211, 219, 220, 221, 222, 223, 224, 225, 226, 227
Hamlin	212, 218, 240, 241, 242, 245
Hitachi	203, 224
Macom	203, 204, 205
Magnavox	233
Memorex	230
Movietime	205, 232
Oak	202, 237, 239
Panasonic	209, 210, 214
Philips	206, 207, 228, 229, 230
Pioneer	201, 216
Pulsar	205, 232

Marca	Código
Puser	232
RCA	215
Realistic	232
Regal	212, 218, 240, 241, 242, 245
Regency	234
Rembrandt	205, 232, 237
Samsung	205
Scientific Atlanta	211, 212, 213
Slmark	201, 205
Sprucer	205, 210
Stargate	205, 232
Teleview	201, 205
Texscan	244
Tocom	235
Toshiba	204
Unika	225, 232
Universal	222, 232
Videoway	206
Viewstar	229, 230
Zenith	200, 217
Zenith / Drake Satellite	200

Códigos para DVD

Marca	Código
Denon	100
Ferguson	101
JVC	109
Mitsubishi	105
Nordmende	101
Panasonic	100
Philips	103
Pioneer	102
RCA	101

Marca	Código
Saba	101
Samsung	110
Sharp	108
Sony	104
Technics	100
Thomson	101
Toshiba	103
Yamaha	100
Zenith	107

Códigos para DBS

Marca	Código
Dish Network (EchoStar)	105, 115, 116
Echo Star	105
Express VU	105, 115
G.E.	106
G.I. (General Instrument)	108
Gradiente	114
Hitachi	103, 111, 112
HNS (Hughes)	103

Marca	Código
Panasonic	104
Philips	101, 102
Primestar	108
Proscan	106, 109, 110, 113
RCA	106, 109, 110, 113
Sony	107
Star Choice	103, 108
Thoshiba	100
Uniden	101, 102

Operación del Control Remoto (modelos PT-47WX52, PT-53WX52 y PT-56WX52)

**POWER**  
Presione para ENCENDER y APAGAR.

**LIGHT**  
Presione para iluminar los botones del control remoto.

**ASPECT**  
Selecciona el tamaño de la imagen (aspecto) para igualarlo al formato de programación.

**MUTE**  
Presione para desactivar el sonido.

**SAP**  
Accesa el segundo programa de audio.

VCR DVD AUX RCVR  
TV DTV CBL DBS  
Presione para seleccionar el funcionamiento del control remoto.

VOL VOL  
Presione para ajustar el nivel del audio de la TV y navegar en los menús.

**ACTION**  
Presione para acceder los menús.

CH CH  
Presione para seleccionar el siguiente canal y navegar en los menús.

**TV/VIDEO**  
Presione para seleccionar la Modalidad de televisión o vídeo.

**RECALL**  
Presione para visualizar la hora, el canal, cronómetro de apagado automático, y otras opciones.

**BBE MENU**  
BBE - Presione para ACTIVAR y DESACTIVAR la función BBE.  
MENU - Presione para acceder el menú de DBS ó DVD.

**EXIT**  
Boton de función de DBS

**PAGE**  
Botones para uso de DBS o DVD.

**GUIDE**  
GUIDE - Botón de función de DBS y DVD.

1 2 3  
4 5 6  
7 8 9  
0  
Presione el teclado numérico para seleccionar cualquier canal.

**PROG**  
Presione para delimitar entre los canales mayores y menores.

**R-TUNE**  
Presione para regresar al canal previamente visto o modo de vídeo.



EUR7603Z30

*PIP MIN REW 	PLAY 	*PIP MAX FF 
PAUSE 	STOP 	REC 
*FREEZE TV/VCR 	*PIP CH VCR CH 	*SEARCH OPEN/CLOSE 
*PIP 	*SPLIT 	*MOVE 
*Botones de función IDI ó SPLIT Botones de función Componente.		

Instalación de Pilas en el Control Remoto

Use dos pilas AA:

Quite la tapa del compartimiento de pilas presionando en dirección a la flecha.  
Instale las pilas igualando las marcas (+) y (-) de la polaridad.  
Coloque nuevamente la tapa de las pilas.

**Nota:** La instalación incorrecta puede causar derrame y corrosión que dañará al Control Remoto.

Precauciones

- Reemplace las pilas por pares.
- No mezcle tipos de pilas diferentes (carbón de zinc con alcalina).
- No intente cargar, hacer corto circuito, desarmar, calentar o quemar la pilas



**Tabla del Modo operacional de las Teclas**

Esta tabla define que teclas funcionan después de programar (si es requerido) el control remoto, cuando se selecciona uno de los modos TV, DTV, CABLE, DBS, VCR, DVD, ...etc.)

Nombre	MODO TV	MODO DTV	MODO CABLE	MODO DBS
POWER	Encendido	Encendido	Encendido	Encendido
SAP	Sap Si/no	-	-	-
MUTE	Mudo	Mudo TV	Mudo Cable	Mudo TV
ASPECT	Aspecto de Imágen	Aspecto DTV	-	DBS Aspect
TV/VIDEO	Selección De Fuente De Video	Selección De Fuente De Video Televisión	Selección De Fuente De Video Televisión	Selección De Fuente De Video Televisión
CHAN UP	Canal Arriba	-	Canal Arriba	Navegación Arriba
CHAN DOWN	Canal Abajo	-	Canal Abajo	Navegación Abajo
VOL RIGHT	Vol +	Navegación Derecha	Cable Vol +	Navegación Derecha
VOL LEFT	Vol -	Navegación Izquierda	Cable Vol -	Navegación Izquierda
ACTION	Action	Action	ENTER	Action DBS
BBE/MENU	BBE Encendido ó Apagado	Menu STB	-	Menu STB
RECALL	Desplegar Información	Info. De Programa STB	Televisión Desplegar Información	Info. De Programa STB
EXIT	-	Salida DTV	-	Salida STB
PAGE DOWN	-	Página previa STB	-	Página previa STB
PAGE UP	-	Página siguiente STB	-	Página siguiente STB
GUIDE	-	Guia de Programa DTV	-	Guide de Programa STB
1	Digito 1	Digito 1 STB	Digito 1	Digito 1
2	Digito 2	Digito 2 STB	Digito 2	Digito 2
3	Digito 3	Digito 3 STB	Digito 3	Digito 3
4	Digito 4	Digito 4 STB	Digito 4	Digito 4
5	Digito 5	Digito 5 STB	Digito 5	Digito 5
6	Digito 6	Digito 6 STB	Digito 6	Digito 6
7	Digito 7	Digito 7 STB	Digito 7	Digito 7
8	Digito 8	Digito 8 STB	Digito 8	Digito 8
9	Digito 9	Digito 9 STB	Digito 9	Digito 9
0	Digito 0	Digito 0 STB	Digito 0	Digito 0
R-TUNE	Canal ó Modo De Video Previo	Previo Canal DTV	Canal Previo	Previo DBS
PROG	-	Programa DTV/Guión	-	Programa STB/Guión
PIP MIN <<REW	Tamaño de IDI	-	-	-
PLAY	-	-	-	-
PIP MAX FF >>	Tamaño de IDI	-	-	-
PAUSE	-	-	-	-
STOP	-	-	-	-
RECORD	-	-	Grabar VCR	Grabar STB
FREEZE/TV/VCR	Immovilización de IDI ó SPLIT	-	-	STB/DTV/SAT SW
PIP CH VCR CH ▼	Canal abajo de IDI ó SPLIT	-	Canal Abajo	STB Canal Abajo
PIP CH VCR CH ▲	Canal arriba de IDI ó SPLIT	-	Canal Arriba	STB Canal Arriba
SEARCH OPEN/CLOSE	Búsqueda de SPLIT ó IDI	-	-	Búsqueda de STB
PIP	Encendido/Apagado de IDI	-	-	-
SPLIT	Encendido/Apagado de SPLIT	-	-	-
MOVE	Movimiento de IDI	-	-	-
SWAP	Intercambio de imagen en IDI ó SPLIT	-	-	-
LIGHT	Iluminar los botones del control remoto			

Tabla del Modo operacional de las Teclas (cont.)

Nombre	MODO VCR	MODO DVD (DVD) (CD)		(VCR2)	MODO AUX (TAPE)	(PVR)	MODO RCVR
POWER	Encendido	Encendido	Encendido	Encendido	Encendido	Encendido	Encendido
SAP	-	-	-	-	-	-	-
MUTE	Televisión Mudo	Televisión Mudo	Mudo RCVR	Televisión Mudo	Mudo RCVR	Televisión Mudo	Mudo RCVR
ASPECT	-	-	-	-	-	-	-
TV/VIDEO	Selección De Fuente De Video Televisión	Selección De Fuente De Video Televisión	Selección De Fuente De Video Televisión	Selección De Fuente De Video Televisión	Selección De Fuente De Video Televisión	Selección De Fuente De Video Televisión	Selección De Fuente De RCVR
CHAN UP	VCR Canal Arriba	Navegación Arriba	Siguiente de canción	VCR Canal Arriba	-	PVR Arriba	Sintonizador +
CHAN DOWN	VCR Canal Abajo	Navegación Abajo	Previous Track	Canal Abajo	-	PVR Abajo	Sintonizador -
VOL RIGHT	Televisión Vol +	Navegación Derecha	Televisión/RCVR Vol Arriba	Televisión Vol +	RCVR Vol +	Derecha PVR	RCVR Vol +
VOL LEFT	Televisión Vol -	Navegación Izquierda	Televisión/RCVR Vol Abajo	Televisión Vol -	RCVR Vol -	Izquierda PVR	RCVR VOL -
ACTION	Televisión Action	Seleccionar	-	Televisión Acción	-	Seleccionar	-
BBE/MENU	-	Menú de DVD	-	-	-	Menú PVR	-
RECALL	Despliegue En Pantalla	Despliegue En Pantalla	Formato de tiempo	Despliegue En Pantalla	--	Entrar PVR	-
EXIT	-	-	-	-	-	Salida PVR	-
PAGE DOWN	-	Saltar -	Saltar -	-	-	-	-
PAGE UP	-	Saltar +	Saltar +	-	-	-	-
GUIDE	-	Título	siguiente de canción	-	-	Gúia PVR	-
1	Digito 1	Capitulo 1	Pista 1	Digito 1	-	Digito 1	AV 1
2	Digito 2	Capitulo 2	Pista 2	Digito 2	-	Digito 2	AV 2
3	Digito 3	Capitulo 3	Pista 3	Digito 3	-	Digito 3	AV 3
4	Digito 4	Capitulo 4	Pista 4	Digito 4	-	Digito 4	AV 4
5	Digito 5	Capitulo 5	Pista 5	Digito 5	-	Digito 5	CD
6	Digito 6	Capitulo 6	Pista 6	Digito 6	-	Digito 6	Sintonizador
7	Digito 7	Capitulo 7	Pista 7	Digito 7	-	Digito 7	Phono
8	Digito 8	Capitulo 8	Pista 8	Digito 8	-	Digito 8	Casetera
9	Digito 9	Capitulo 9	Pista 9	Digito 9	-	Digito 9	AUX
0	Digito 0	Capitulo 0	Pista 0	Digito 0	-	Digito 0	-
R-TUNE	-	-	-	-	Casetera A/B	Volver a tocar zonas	-
PROG	-	-	-	-	-	Return To Live	-
PIP MIN <<REW	Regresar	Salto Atrás <<	Regresar	Regresar	Regresar	Regresar	Envolvente -
PLAY	Tocar	Tocar	Tocar	Tocar	Tocar	Tocar	-
PIP MAX >>FF	Adelantar	Salto Atrás FF>>	Buscar FF	VCR FF	Casete FF	PVR FF	Envolvente +
PAUSE	Pausa	Pausa	Pausa	Pausa	Pausa	Pausa	-
STOP	Detener	Detener	Detener	Detener	Detener	Detener	-
RECORD	Grabar	-	-	Grabar VCR	Grabar Casete	Grabar PVR	-
FREEZE/TV/VCR	Interruptor TV/VCR	-	-	Interruptor TV/VCR	-	Repetición instantánea	-
VCR/DBS CHAN ▼	Canal Abajo	Despacio -	Aleatorio	Canal Abajo	-	Canal siguiente	Canal central -
VCR/DBS CHAN ▲	Canal Arriba	Despacio +	Volver a tocar	Canal Arriba	-	Canal previo	Canal central +
SEARCH OPEN/CLOSE	-	Abrir/ Carrar	Abrir/ Carrar	-	Abrir/ Carrar	Saltar rápido	-
PIP	-	-	-	-	-	-	-
SPLIT	-	-	-	-	-	-	-
MOVE	-	-	-	-	-	-	-
SWAP	-	-	-	-	-	-	-
LIGHT	Iluminar los botones del control remoto						

## Programando El Control Remoto

El Control Remoto Universal puede programarse para operar componentes de varios fabricantes usando los botones de función para VCR, DVD, CABLE o DBS. Siga los procedimientos para programar su Control Remoto con o sin código para el componente.

### Modos De Default Para El Control Remoto

Equipo	Funciona	Default
TELEVISIÓN	TELEVISIÓN (Solo Panasonic )	Código TV Panasonic
DTV (TELEVISION DIGITAL)	DTV (Solo Panasonic )	Código DTV Panasonic
CABLE	CABLE (preajustado)	Código CABLE Panasonic
SISTEMA DE TRANSMISIÓN DIGITAL	SISTEMA DE TRANSMISIÓN DIGITAL (preajustado)	Código DBS Panasonic
VIDEOCASETERA	VIDEOCASETERA	Código VCR Panasonic
VIDEO DISCO DIGITAL/DISCO COMPACTO	VIDEO DISCO DIGITAL/DISCO COMPACTO (preajustado)	Código DVD Panasonic
AUX	Grabadoras Personales de Video, Casete y VCR2	Código PVR Panasonic
RCVR	Audio Receiver (Preset0)	Código RCVR Panasonic

Determine el fabricante del componente y busque en la tabla su código.

### Procedimiento

- Confirme que el componente esté conectado y en operación.
- Apague el componente.
- Presione los botones de ACTION y POWER juntos, **cuando menos 5 segundos**.
- Presione el botón de la función apropiada del componente en el Control Remoto. (VCR, DVD, CABLE o DBS).
- Ponga el código del componente de 3 dígitos usando el teclado numérico (botones 0 ~ 9) del Control Remoto.
- Presione el botón POWER del Control Remoto para probar el componente. Si éste procedimiento ha sido exitoso, el componente se encenderá.

**Consejos Útiles: Código sin éxito**

*Si el componente no opera con el Control Remoto, repita el procedimiento usando otro código. (Algunas marcas tienen múltiples códigos.)*

*Si un código se ha puesto incorrectamente, o si el procedimiento toma más de 30 segundos, la programación ha fracasado.*

### Programación Sin Código

Este procedimiento busca todos los códigos y se le llama "método de secuencia."

- Confirme que el componente esté conectado y en operación.
- Apague el componente.
- Presione los botones ACTION y POWER juntos, **cuando menos 5 segundos**.
- Presione el botón de la función apropiada del componente en el Control Remoto.
- Presione el botón VOL ► para ubicarse en el siguiente código. Presione el botón ◀ VOL para regresar al código anterior.
- Presione el botón POWER del Control Remoto para probar el componente. Si éste procedimiento ha sido exitoso, el componente se encenderá.

**Nota:** Repita los pasos anteriores hasta que el código del componente sea encontrado. Puede tomar varios intentos hasta encontrar el código correcto.

- Después de que el código se ha encontrado, presione el botón ACTION para guardar el código.

## Códigos de Componentes

El Control Remoto Universal tiene capacidad de operar varias marcas de componentes después de introducir el código apropiado. A causa del límite de memoria no se han incluido todos los códigos existentes, por lo cual es posible que algunos componentes no operen. El Control Remoto Universal no controla todas la funciones y características disponibles en todos los modelos.

**Escriba los números del código en este espacio. Esto le servirá como referencia cuando necesite programar su Control Remoto.**

<b>Videocasetera</b> □ □ □	<b>DVD</b> □ □ □	<b>DVD (CD)</b> □ □ □	<b>AUX (VCR 2)</b> □ □ □	<b>AUX (TAPE)</b> □ □ □
<b>RECEIVER</b> □ □ □	<b>DTV</b> □ □ □	<b>CABLE</b> □ □ □	<b>DBS</b> □ □ □	

## Códigos para VCR

Marca	Código
Admiral	335
Aiwa	332
Akai	314, 315, 316, 329
Audio Dynamic	311, 339
Bell & Howell	305, 313
Broksonic	320, 326
Canon	323, 325
Citizen	306
Craig	305, 306, 329
Curtis Mathes	324, 345
Daewoo	301, 324, 343
DBX	310, 311, 339
Dimensia	345
Emerson	303, 319, 320, 325, 326, 343
Fisher	305, 307, 308, 309, 313
Funai	320, 326, 334
GE	324, 333, 345
Goldstar	306
Gradiente	334
Hitachi	300, 323, 345
Instant Replay	323, 324
Jensen	339
JVC	310, 311, 334, 339
Kenwood	306, 310, 311, 339
LXI	300, 305, 306, 307, 308, 309
Magnavox	323, 324, 331
Marantz	310, 311, 339
Marta	306
Memorex	309, 324
MGA	338, 340, 341, 347, 348
Minolta	300, 345
Mitsubishi	338, 340, 341, 347, 348
Multitech	304, 347
NEC	310, 311, 334, 339
Olympic	323, 324
Optimus	306, 321, 328, 335

Marca	Código
Orion	320, 326
Panasonic	321, 322, 323, 324
J.C. Penney	300, 305, 310, 311, 324, 339, 345
Pentax	300, 311, 345
Philco	320, 323, 324, 326, 331, 343
Philips	323, 324, 331
Pioneer	323
Proscan	300, 301, 302, 323, 324, 331, 333, 345, 346
Quasar	321, 322, 323, 324
Radio Shack	305, 309, 324, 333, 336, 340
RCA	300, 301, 302, 323, 324, 331, 333, 345, 346
Realistic	305, 309, 324, 336, 340
Samsung	302, 304, 333
Sansui	320, 326, 339, 352
Sanyo	305, 309, 313
Scott	301, 302, 304, 309, 320, 326, 338, 340, 347, 348
Sears	300, 305, 306, 307, 308
Sharp	335, 336
Shintom	317
Signature 2000	335
Singer	317
Sony	328, 329, 330
Sylvania	323, 324, 331
Tashiro	306
Tatung	310, 311, 339
Teac	310, 311, 339
Technics	321, 322, 323, 324
Teknika	324
Toshiba	301, 346
Vector Research	311
Wards	306, 309, 335, 336, 344
Yamaha	305, 310, 311, 339
Zenith	306, 344

Códigos de Componentes (cont.)

Códigos para Decodificador de Cable

Marca	Código
ABC	124
Archer	125, 132
Cableview	105, 132
Citizen	105, 122
Curtis	112, 113
Diamond	124, 125, 132
Eagle	129
Eastern	134
GC Brand	105, 132
Gemini	122
General Instrument/ Jerrold	111, 119, 120, 121, 122, 123, 124, 125, 126, 127
Hamlin	112, 118, 140, 141, 142, 145
Hitachi	103, 124
Macom	103, 104, 105
Magnavox	133
Memorex	130
Movietime	105, 132
Oak	102, 137, 139
Panasonic	109, 110, 114
Philips	106, 107, 128, 129, 130
Pioneer	101, 116
Pulsar	105, 132

Marca	Código
Puser	132
RCA	115
Realistic	132
Regal	112, 118, 140, 141, 142, 145
Regency	134
Rembrandt	105, 132, 137
Samsung	105
Scientific Atlanta	111, 112, 113
Slmark	101, 105
Sprucer	105, 110
Stargate	105, 132
Teleview	101, 105
Texscan	144
Tocom	135
Toshiba	104
Unika	125, 132
Universal	122, 132
Videoway	106
Viewstar	129, 130
Zenith	100, 117
Zenith / Drake Satellite	100

Códigos para DVD

Marca	Código
Denon	100
Ferguson	101
JVC	109
Mitsubishi	105
Nordmende	101
Panasonic	100
Philips	103
Pioneer	102
RCA	101

Marca	Código
Saba	101
Samsung	110
Sharp	108
Sony	104
Technics	100
Thomson	101
Toshiba	103
Yamaha	100
Zenith	107

Códigos para Grabadoras Personales de Video

Marca	Código
Panasonic Replay TV	100
Philips Tivo	101
Sony Tivo	102

**Códigos de Componentes (cont.)**

**Códigos para DBS**

Marca	Código
Dish Network (EchoStar)	105, 115, 116
Echo Star	105
Express VU	105, 115
G.E.	106
G.I. (General Instrument)	108
Gradiente	114
Hitachi	103, 111, 112
HNS (Hughes)	103
Magnavox	101, 102

Marca	Código
Panasonic	104
Phillips	101, 102
Primestar	108
Proscan	106, 109, 110, 113
RCA	106, 109, 110, 113
Sony	107
Star Choice	103, 108
Thoshiba	100
Uniden	101, 102

**Códigos para CD**

Marca	Código
Admiral	226
Aiwa	233, 235
Carver	229
Denon	242
Emerson	239
Fisher	205
Harman/Kardon	219, 220, 221, 223
Hitachi	207
Jensen	234
JVC	240, 241, 245
Kardon	223
Kenwood	200, 201, 211, 245
LXI/Sears	236
Magnavox	229, 232
Marantz	229
McIntosh	221
Nakamichi	210
Onkyo	214, 215
Optimus	208, 218, 220, 222

Marca	Código
Panasonic	224, 225, 227
Phillips	229, 230
Pioneer	208
Quasar	224, 225, 227
RCA	231, 237, 238, 247
Sansui	210, 246
Sanyo	205
Scott	210, 246
Sharp	242, 243
Sherwood	220
Sony	228
Soundesign	244
Teac	212, 216, 218
Technics	224, 225, 227
Victor	240, 241, 245
Yamaha	202, 203, 204

Códigos de Componentes (cont.)

Códigos para Equipos de Casete

Marca	Código
Aiwa	223, 224, 225
Denon	231
Fisher	203
Jensen	214
JVC	229, 230
Kenwood	200, 207
Marantz	202
Nakamichi	205
Onkyo	208, 209, 213
Panasonic	216, 218
Philips	222

Marca	Código
Pioneer	204
RCA	226, 227, 228
Sansui	205, 210
Sharp	231
Sony	219, 220
Teac	210, 211, 215
Technics	216, 218
Yamaha	201, 202

Códigos para Receptores

Marca	Código
Admiral	120
Aiwa	125, 126
Denon	134, 135, 136
Fisher	104
Garrard	113
Harman Kardon	115, 123
Jensen	129
JVC	132, 133
Kenwood	100, 108
Magnavox	127
Marantz	124
McIntosh	116
Nakamichi	106
Onkyo	109, 114

Marca	Código
Optimus	103, 127, 130, 131
Panasonic	118, 119, 121
Philips	123
Pioneer	105, 107
Quasar	118, 119, 121
RCA	103, 105, 127, 130, 131
Sansui	103, 111, 139
Sharp	134, 137
Sony	122
Soundesign	138
Teac	111, 112, 113
Technics	118, 119, 121
Victor	132, 133
Yamaha	101, 102

**Navegación del Menú de la Guía Giratoria**

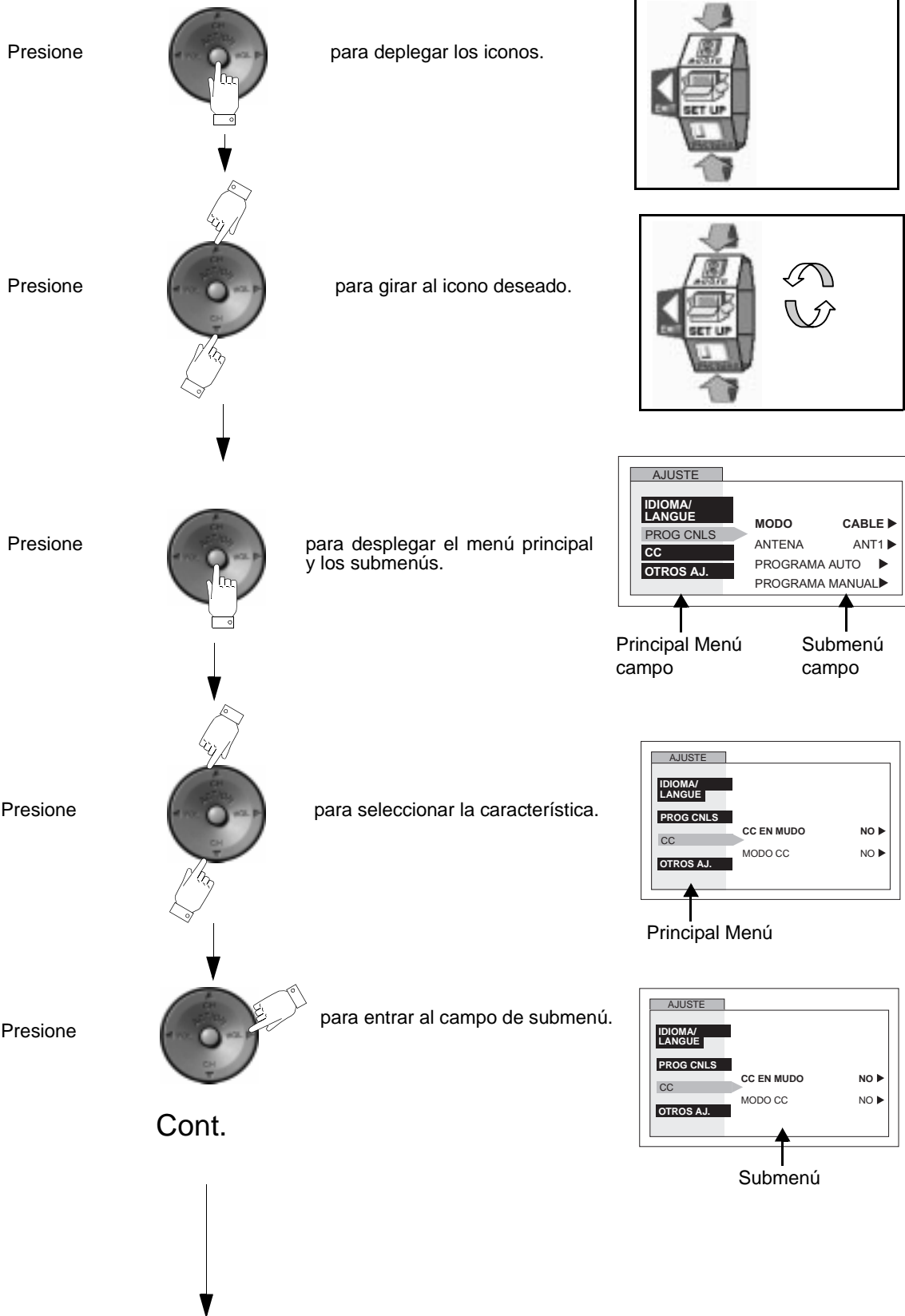





Navegación del Menú de la Guia Giratoria (Cont.)

Cont.

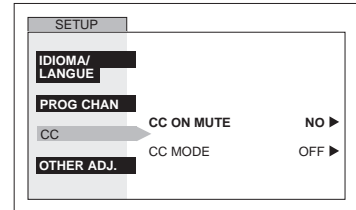
Presione  para seleccionar la función deseada del submenú.



Presione  para seleccionar ó ajustar.

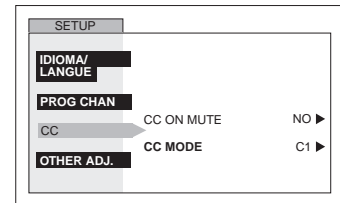

Presione  dos veces para regresar a la guía giratoria.

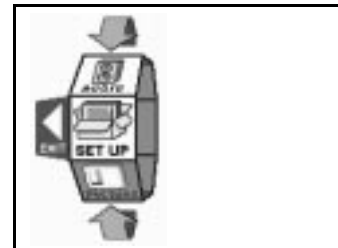

Presione  para salir de la guía giratoria.

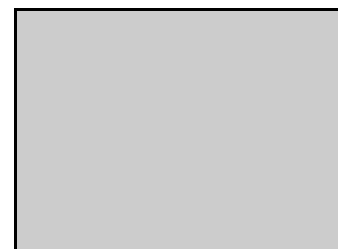

Imágen normal

Menú de la Guía Giratoria





Menus de la guía de iconos giratoria

Estas tablas muestran todos los menús disponibles en cada icono de la guía giratoria y a qué páginas ir para sus descripciones.

	Ir a página
<b>IDIOMA/LANGUE</b> <input type="checkbox"/> MODO - (INGLÉS, FRANÇAIS, ESPAÑOL)	33
<b>PROG CNLS</b> <input type="checkbox"/> MODO - (TV o CABLE) <input type="checkbox"/> ANTENA - ANT1 o ANT 2) <input type="checkbox"/> PROGRAMA AUTO <input type="checkbox"/> PROGRAMA MANUAL	33
<b>CC (CLOSED CAPTIONED - Subtítulos)</b> <input type="checkbox"/> CC EN MUDO <input type="checkbox"/> MODO CC	34
<b>OTROS AJ.</b> <input type="checkbox"/> AUTOENCENDIDO <input type="checkbox"/> CANAL INFO <input type="checkbox"/> CONVERGENCIA 1 <input type="checkbox"/> CONVERGENCIA 2	34 35 36

	Ir a página
<b>AJ. AUDIO</b> <input type="checkbox"/> MODO (ESTERO, SPA o MONO) <input type="checkbox"/> BAJOS, ALTOS, BALANCE o NORMAL	41
<b>OTROS AJ.</b> <input type="checkbox"/> SONIDO IA <input type="checkbox"/> BBE	41
<b>SONIDO ENVOLVENTE</b> <input type="checkbox"/> MODO	41
<b>ALTAVOCES</b> <input type="checkbox"/> SI <input type="checkbox"/> APAGADAS Y SALIDA DE AUDIO VARIABLE <input type="checkbox"/> APAGADAS Y SALIDA DE AUDIO FIJA	41

	Ir a página
<b>AJUSTE DE RELOJ</b> <input type="checkbox"/> HORA <input type="checkbox"/> DIA	37
<b>APAGADO</b> <input type="checkbox"/> TIEMPO?	37
<b>CRONOM1 y CRONOM 2</b> <input type="checkbox"/> DIA <input type="checkbox"/> ENCENDER <input type="checkbox"/> APAGAR <input type="checkbox"/> ELIJA CANAL <input type="checkbox"/> FIJO	37

	Ir a página
<b>AJ. IMAGEN</b> <input type="checkbox"/> MODO - (VIVIDO, ESTANDAR, CINEMA) <input type="checkbox"/> COLOR, TINTE, BRILLO, CONTRASTE, NITIDEZ o NORMAL	38
<b>OTROS AJ1</b> <input type="checkbox"/> TEMP COLOR <input type="checkbox"/> COLOR NARURAL <input type="checkbox"/> REDUC DE RUIDO <input type="checkbox"/> 3D Y/C FILTRO	38 39
<b>OTROS AJ2</b> <input type="checkbox"/> MATRIZ COLOR <input type="checkbox"/> MV <input type="checkbox"/> INMOVILIZAR	39

	Ir a página
<b>FAVORITOS</b> <input type="checkbox"/> EXPLORA CAN <input type="checkbox"/> ELIJA CANAL	39
<b>TITULOS</b> <input type="checkbox"/> PREFIJADO <input type="checkbox"/> MANUAL <input type="checkbox"/> PONGA TITULO	40

	Ir a página
<b>MODO</b> <input type="checkbox"/> BLOQUEO - (NO, JUEGO, CANAL o TODOS) <input type="checkbox"/> PROGRAMAS <input type="checkbox"/> TIEMPO?	42
<b>Operación del menú de V-CHIP</b>	43

## Operación del Menú de la Guía Giratoria

### AJUSTE

**Nota:** Vea la pág. 30 para los procedimientos de navegación del menú de iconos.

#### Idiomas del Menú

En el menú de SET UP (AJUSTE) bajo IDIOMA/LANGUE seleccione el idioma del menú ENGLISH (Inglés), ESPAÑOL ó FRANCAIS (Francés).

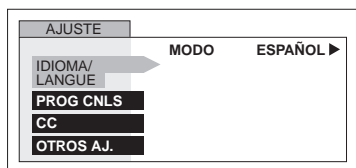

- Presione **VOL** ► para seleccionar menus en Inglés, Español ó Francés.

#### Prog Cnls (Programación de Canales)

En el menú de AJUSTE bajo PROG CNLS seleccione:

- MODO - Para seleccionar la modalidad de TV (antena) o CABLE dependiendo de la fuente de la señal.

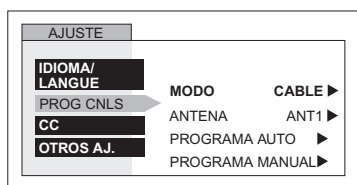

- Presione **VOL** ► para seleccionar TV ó CABLE.

- ANTENA - Para seleccionar ANT 1 ó ANT 2.

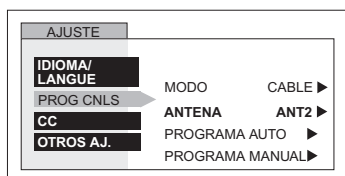

- Presione **VOL** ► para seleccionar ANT 1 ó ANT 2.

- PROGRAMA AUTO -Para programar automáticamente todos los canales con señal.

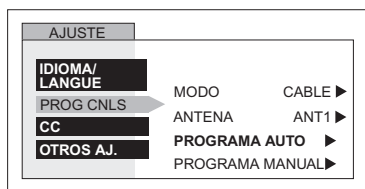

- Presione **VOL** ► para iniciar la programación automática de canales.

- PROGRAMA MANUAL - Para manualmente incluir o borrar canales.

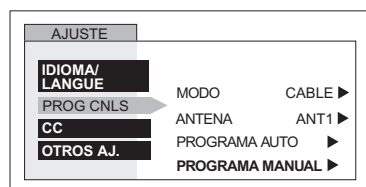

- Presione **VOL** ► para desplegar el siguiente menú.

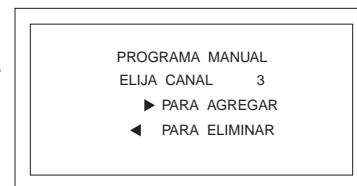

**Nota:** Use las teclas numéricas del control remoto para seleccionar los números de canal.

**CC (Subtítulos)**

Esta televisión tiene un decodificador integrado que despliega subtítulos (texto en letras blancas o de colores sobre un fondo negro) en pantalla. Permite al usuario leer el diálogo de un programa de televisión u otra información. El programa visto debe incluir la modalidad de subtítulos para que ésta función opere.

**CC en Mudo**

- Activa la modalidad de subtítulos en pantalla cuando el botón MUTE (MUDO) en el control remoto es presionado.

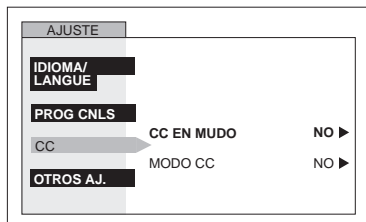

- Presione **VOL** ► para seleccionar NO, C1, C2, C3 o C4.

**Nota:** *Este función opera solamente cuando la modalidad de subtítulos está apagada (NO). Ajuste recomendado para la modalidad de subtítulos cuando se usa el botón MUTE (MUDO):*

**Modo CC**

Activa la característica de subtítulos seleccionando uno de los siguientes modos.

- NO - Cuando no se desea la modalidad de subtítulos.
- C1 - Para que la información relacionada con el vídeo sea desplegada en hasta 4 líneas en pantalla a la vez. (No bloquea partes relevantes de la imagen). El texto puede ser en cualquier idioma.
- C2 a C4- Otras modalidades de información relacionada con el video.
- T1 - Para que la guía de la programación o cualquier otra información sea desplegada en pantalla, cuando sea disponible. (Bloquea una gran porción de la imagen en la pantalla de la televisión).
- T2 a T4 - Para otras modalidades de información. (Bloquea una gran porción de la imagen en la pantalla de la televisión).

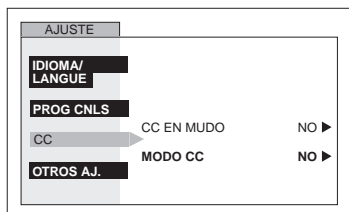

- Presione **VOL** ► para seleccionar NO, C1, C2, T1, T2, C3, C4, T3 ó T4.

**Nota:** *Se recomienda el modo C1 para ver subtítulos.*

**Otros Ajustes**

En el menú de AJUSTE bajo OTROS AJ. seleccione:

- AUTOENCENDIDO - Seleccione SI para encender la televisión al mismo tiempo que el Decodificador de Cable u otros componentes, ó seleccione NO, para no hacerlo.

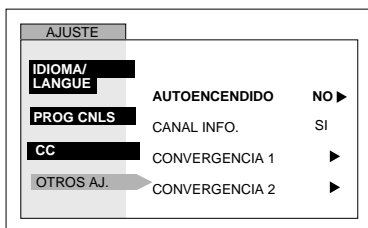

- Presione **VOL** ► para seleccionar NO ó SI.

- CANAL INFO - Seleccione SI para desplegar la información cuando cambie de canal.

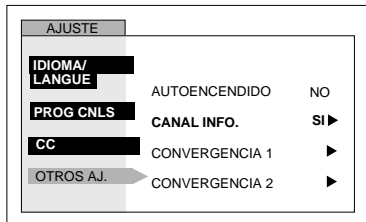

- Presione **VOL** ► para seleccionar NO ó Si.

**Nota:** *Presione RECALL para desplegar la INFORMACION DEL CANAL*

Otros ajustes (cont.)

- ❑ CONVERGENCIA 1 - En el menú de Ajuste, (SET UP) seleccione CONVERGENCIA únicamente después de mover el PTV para ajustar los efectos de campo magnético de la tierra en los tubos de proyección. **Solo use los botones del control remoto mientras ajusta la convergencia. El panel de control frontal no tiene efecto.**

**Nota:** La necesidad de ajustar CONVERGENCIA es ocasional, sólo cuando se mueve el PTV.

- ❑ Use los botones de navegación del **control remoto** para alinear las líneas horizontales y verticales de color verde con las marcas de referencia en el marco, como se muestra en el diagrama.

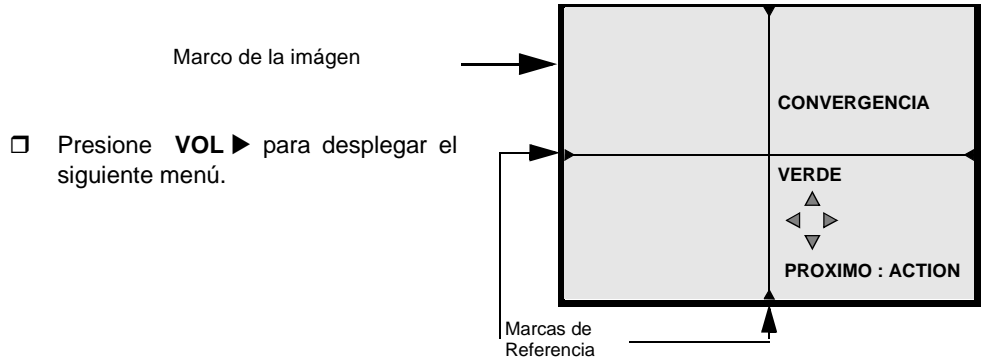
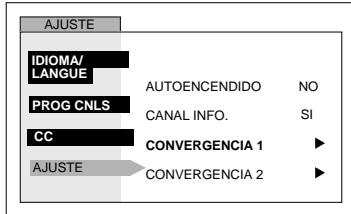

- ❑ Presione **VOL ▶** para desplegar el siguiente menú.

- ❑ Presione **ACTION ●** para desplegar el menú Convergencia ROJO.

- ❑ Use los botones de navegación en el **control remoto** para alinear la cruz roja con la cruz blanca en el centro de la imagen.

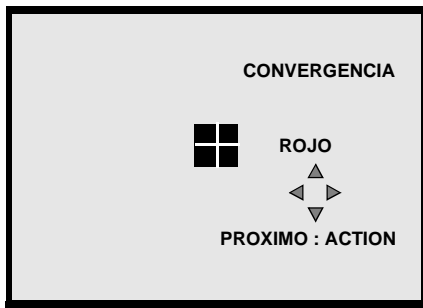

- ❑ Presione **ACTION ●** para desplegar de la menú Convergencia AZUL.
- ❑ Repita el procedimiento para ajustar la convergencia azul.

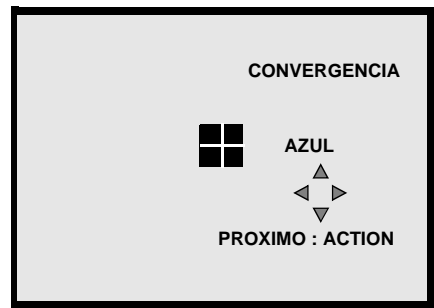

- ❑ Presione **ACTION ●** para guardar el ajuste y desplegar imagen principal.

**Note:** PARA PREVENIR DAÑO AL TUBO DE LA IMAGEN, NO DEJE ENCENDIDO EL PATRÓN DE PRUEBA POR UN PERIODO DE TIEMPO PROLONGADO.

**Convergencia**

---

Un patrón cruzado aparecerá en blanco con un mínimo de borde de color cuando se termine de ajustar.

**Otros Ajustes (cont.)**

- ❑ En el menú SET UP bajo la opción OTROS AJ. seleccione CONVERGENCIA 2. **Solo use los botones del control remoto mientras ajusta la convergencia. El panel de control frontal no tiene efecto.**

**Nota:** Realice este ajuste solamente después de que CONVERGENCIA 1 a sido ajustada correctamente.

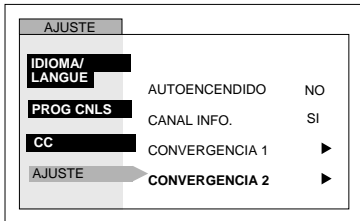

- ❑ Presione **VOL ▶** para desplegar el siguiente menú.
- ❑ Presione los botones del 1 al 9 en el control remoto para seleccionar el punto de convergencia deseado.
- ❑ Use los botones de navegación para alinear la cruz ROJA con el patrón blanco.

**Nota:** El control remoto debe estar en modo de TV.



- ❑ Presione **ACTION** para desplegar el menú Convergencia AZUL.

- ❑ Presione los botones del 1 al 9 en el control remoto para seleccionar el punto de convergencia deseado.
- ❑ Use los botones de navegación para alinear la cruz AZUL con el patrón blanco.

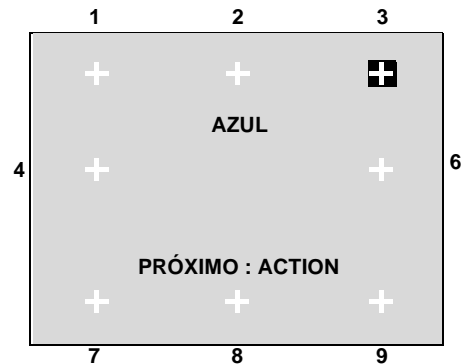

- ❑ Presione **ACTION** para guardar el ajuste y desplegar imagen principal.

**Convergencia**

---

Un patrón cruzado aparecerá en blanco con un mínimo de borde de color cuando se termine de ajustar.

## Cronómetro

**Nota:** Vea la pág. 30 para los procedimientos de navegación del menú de iconos.

### Ajuste del reloj

Ajuste la hora y día de la semana.

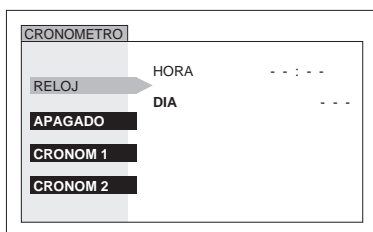

- Presione ◀ VOL ó VOL ▶ para seleccionar horas AM ó PM.
- Presione CH ▼ para seleccionar la posición de minutos.
- Presione ◀ VOL ó VOL ▶ para seleccionar minutos.
- Presione CH ▼ para escoger DIA, despues presione VOL ▶ para seleccionar el día.

### Cronómetro de dormir

En el menú de CRONOMETRO, seleccione APAGADO para programar la Televisión en 30, 60 ó 90 minutos. Seleccione NO para desactivar el CRONOMETRO.

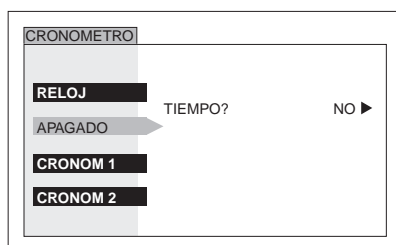

- Presione VOL ▶ para seleccione 30, 60, 90 ó NO.

### Cronom 1 y Cronom 2

En el menú de CRONOMETRO seleccione uno ó dos cronómetros, CRONOM 1 y CRONOM 2, para encender y apagar la televisión a la hora, canal y días seleccionados.

**Nota:** La HORA debe anotarse en el menú de RELOJ para que las funciones del CRONOMETRO funcionen.

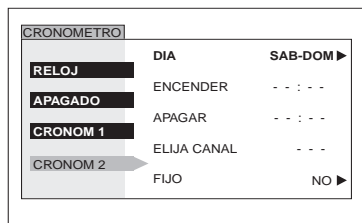

- Presione VOL ▶ para seleccionar día o días.
- Presione CH ▼ para seleccionar tiempo de encendido, luego presione VOL ▶.
- Repita para ajustar el tiempo de apagado.
- Presione CH ▼ para seleccionar ELIJA CANAL, luego presione VOL ▶ para seleccionar el canal.
- Presione CH ▼ para seleccionar ACTIVAR, luego presione VOL ▶ para seleccionar SI.

#### Apagado después de 90 minutos

La televisión se apaga automáticamente después de 90 minutos cuando se encendió con el CRONOMETRO. Si se selecciona APAGAR o si se presiona una tecla, el apagado automático de 90 minutos se cancela.

#### Activación del CRONOMETRO

El CRONOMETRO está activado cuando la televisión está apagada o encendida. La televisión cambiará al canal seleccionado a la hora seleccionada según se ajustó en el CRONOMETRO.

## IMAGEN

**Nota:** Vea la pág. 30 para los procedimientos de navegación del menú de iconos.

### AJ. (Ajustes) Imágen

MODO - Le permite escoger uno de tres modos de imágen preseleccionados para ver el programa de una mejor manera.

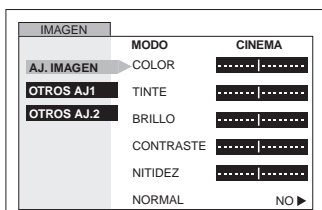

Presione ◀ VOL ó VOL ▶ para seleccionar.

- VIVIDO - Este el modo de fábrica. Crea una imágen de contraste y nitidez mejorados para ver se en un cuarto bien iluminado.
- ESTANDAR - Recomendado para condiciones normales donde la luz de cuarto a sido reducida.
- CINEMA - Seleccione este modo par ver peliculas en un cuarto oscuro. Provee una imágen más suave, tipo cine.

**Nota:** Cada modo tiene sus propios ajustes de imágen (Color, brillo, tinto, contraste y nitidez).

- COLOR - Ajusta la intensidad del color deseada.
- TINTE - Ajusta los tonos naturales de la piel.
- BRILLO - Ajusta las áreas oscuras para detalles más nítidos.
- CONTRASTE - Ajusta las área blancas de la imagen.
- NITIDEZ - Ajusta para dar mejor claridad a los detalles de la silueta.
- NORMAL - Reajusta todas las modificaciones de la imagen a los predispuestos de fábrica.

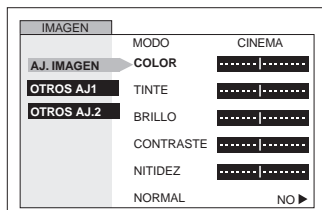

Presione CH ▼ para seleccionar el ajuste de imágen deseado

Presione ◀ VOL ó VOL ▶ para ajustar.

### Otros Ajustes1

En el menú de IMAGEN (PICTURE) bajo OTROS AJ. seleccione:

TEMP COLOR (temperatura) - Para aumentar o disminuir el rojo y el azul para acomodarse a las preferencias personales.

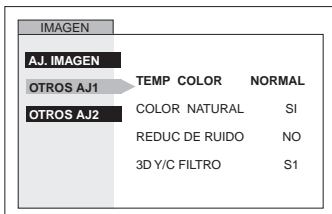

Presione VOL ▶ para seleccionar ROJO, AZUL ó NORMAL.

COLOR NATURAL - Esta función expande el rango de reproducción del color, lo que resulta en imágenes mas vivas con una graduación de colores mas natural y tonos mas delicados.

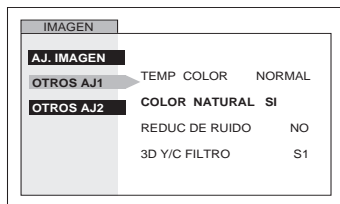

Presione VOL ▶ para seleccionar SI o NO.

REDUC DE RUIDO - Reduce el ruido de canal normalmente llamado "nieve". Permanecerá encendido cuando reciba una señal débil.

Presione VOL ▶ para seleccionar SI o NO.

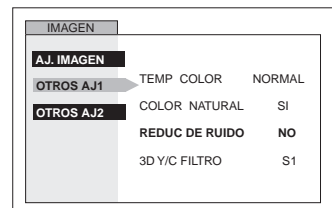



### Otros Aj1 (cont.)

- 3D Y/C FILTRO - Minimiza el ruido y cruce de color en la imagen.

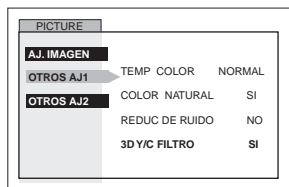

- Presione **VOL** ► para seleccionar SI ó NO.

### Otros Adj2

En el menú de PICTURE bajo Otros AJ2 seleccione:

- MATRIZ COLOR** - Seleccione HD o SD para ajuste automático de los parámetros de color para transmisiones de HD (alta definición) y SD (definición estándar). Esta función no se puede seleccionar cuando se ve programación regular de TV (NTSC).

**Nota:** Cuando esté viendo una señal de DTV en un formato no-estándar, puede cambiar los parámetros de color manualmente para obtener una mejor calidad de imagen.

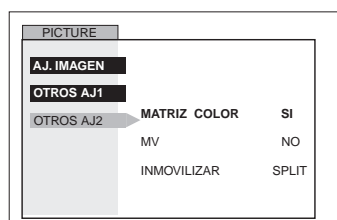

- Presione **VOL** ► para seleccionar HD ó SD.

- MV (Velocidad de modulación)** - Incrementa la nitidez de la imagen y da mejor transición de blancos a negros.

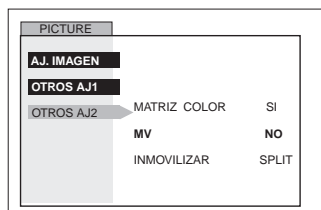

- Presione **VOL** ► para seleccionar SI ó NO.

- INMOVILIZAR** - Esta función es usada para congelar la imagen principal y desplegarla en la IDI o pantalla SPLIT cuando el botón FREEZE en el control remoto es presionado. Presione FREEZE de nuevo para eliminar la pantalla. Los botones SWAP, SEARCH, SIZE, PIP MIN y PIP MAX no funcionan en este modo.

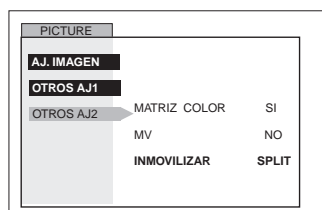

- Presione **VOL** ► para seleccionar IDI ó SPLIT.

## CANALES

### Favoritos

En el menu CANALES bajo FAVORITOS seleccione:

- EXPLORA CANAL FAV** para introducir hasta 16 canales favoritos.
- TODOS** para explorar todos los canales cuando se usan los botones CH (Canal) arriba / abajo.

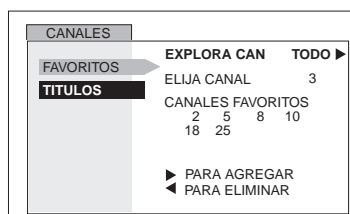

- Presione **VOL** ► para seleccionar FAV o TODOS
- Si FAV es seleccionado presione **CH** ▼ para seleccionar ELIJA CANAL
- Use los botones numéricos del control remoto para seleccionar el canal.
- Presione **VOL** ► para añadir ó ◀ **VOL** para remover.

## CANALES (cont.)

### Titulos

En el menu CANALES bajo TITULOS seleccione:

- PREFIJADO - Asigne los números de canal para los títulos/siglas predefinidos.

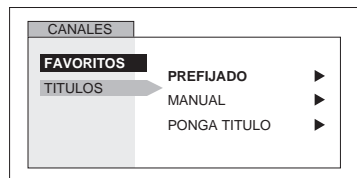

- Presione **VOL ▶** para desplegar el siguiente menú.

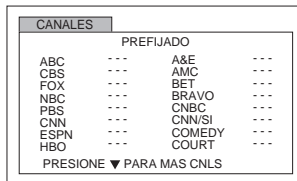

- Presione **CH ▼** para seleccionar el titulo prefijado deseado
- Use los botones numéricos del control remoto para seleccionar el canal deseado (hacer referencia a su Guía de TV local).

**Nota:** Para borrar un canal, presione **◀ VOL** cuando el canal está seleccionado.

- MANUAL - Para introducir los números y títulos manualmente.

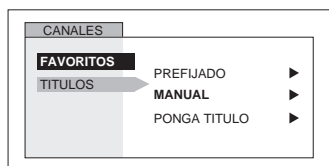

- Presione **VOL ▶** para desplegar el siguiente menú.

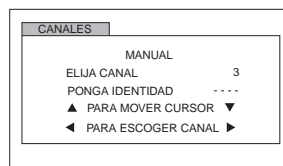

- Use el teclado numérico del control remoto para seleccionar el canal deseado (hacer referencia a su guía de TV local).
- Presione **CH ▼** para seleccionar PONGA IDENTIDAD.
- Presione **◀ VOL** ó **VOL ▶** para seleccionar caracteres.

- PONGA TITULO - Para clasificar las conexiones de entrada de video que se visualizan en la pantalla.

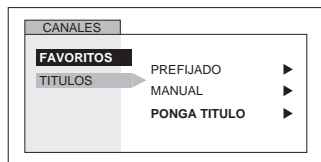

- Presione **VOL ▶** para desplegar el siguiente menú.

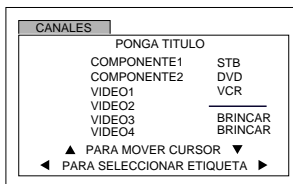

- Presione **CH ▲** ó **CH ▼** para mover cursor.
- Presione **◀ VOL** ó **VOL ▶** para seleccionar la etiqueta de entrada predefinida (ver tabla inferior).

Tabla de Titulos

Etiqueta	Quando usar
VCR	Seleccione cuando tiene conectada una VCR a la entrada de video.
DVD	Seleccione cuando tiene conectada un DVD a la entrada de video.
BRINCAR	Seleccione para saltar esa entrada cuando no está en uso.
CABLE	Seleccione cuando tiene conectada un decodificador de cable a la entrada de video.
DBS	Seleccione cuando tiene conectada un DBS a la entrada de video.
DTV STB	Seleccione cuando tiene conectada una Televisión Digital a la entrada de video.
PVR (Grabadoras de Video Personal)	Seleccione cuando tiene conectada una Grabadora de Video Personal a la entrada de video.
Juego	Seleccione cuando tiene conectada un Juego a la entrada de video.
AUX	Seleccione cuando tiene otro aparato conectado.
_____	Seleccione para borrar la etiqueta.

## AUDIO

**Nota:** Vea la pág. 30 para los procedimientos de navegación del menú de iconos.

### A.J. Audio

- MODO - Seleccione ESTEREO, SPA (Programa Secundario de audio) o MONO. (Use MONO cuando la señal de estéreo es débil.)

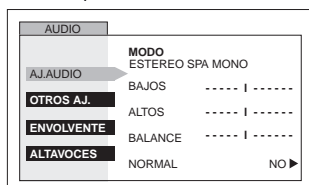

- Presione **VOL ▶** para seleccionar ESTEREO, SPA ó MODO.

- BAJOS - Aumenta o disminuye los sonidos bajos.
- ALTOS - Aumenta o disminuye los sonidos altos.
- BALANCE - Enfatiza el volumen del altavoz derecho / izquierdo.
- NORMAL - Reajusta BAJOS, ALTOS y BALANCE a los niveles prefijados de fábrica.

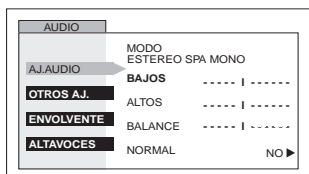

- Presione **◀ VOL ó VOL ▶** para ajustar.

### Otros Ajustes

- SONIDO IA- Automáticamente mantiene el volumen constante entre programas y comerciales.

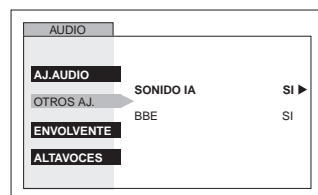

- Presione **VOL ▶** para seleccionar SI ó NO.

- BBE® - La tecnología de sonido BBE mejora el entendimiento de los discursos y restaura el rango dinámico de pasajes musicales para proveer un sonido natural sobresaliente.

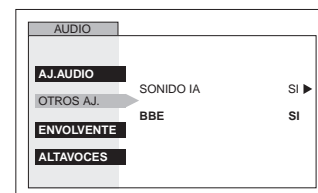

- Presione **VOL ▶** para seleccionar SI ó NO.

### Envolvente

- MODO - Sonido envolvente tridimensional con dos altavoces.

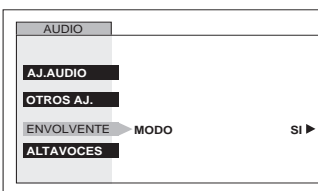

- Presione **VOL ▶** para seleccionar SI ó NO.

### Altavoces

- En el menú de AUDIO en ALTAVOCES.

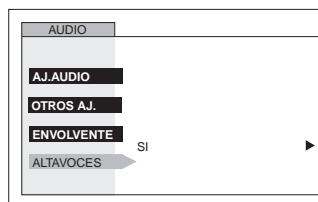

Presione **VOL ▶** para seleccionar:

- SI - Los Altavoces de la televisión funcionan normalmente.
- APAGADAS Y SALIDA DE AUDIO VARIABLE - Los Altavoces de la TV están apagados, el sonido es ajustable mediante la televisión.
- APAGADAS Y SALIDA DE AUDIO FIJA - Los Altavoces de la TV están apagados, el sonido es ajustable sólo mediante el amplificador externo.

**BLOQUEO**

**Nota:** Vea la pág. 30 para los procedimientos de navegación del menú de iconos.

**Modo**

**Bloqueo**

Seleccione BLOQUEO para prevenir juegos de vídeo y videocasetes de ser vistos.

- Use un código que sea fácil de recordar y escríbalo en un lugar seguro.

**Notas:**

- Use el teclado numérico para introducir un código secreto de cuatro dígitos.
- Si usted no recuerda su código, el BLOQUEO se desactivará en 12, 24, ó 48 horas dependiendo de lo que esté ajustado. Sea cuidadoso al seleccionar SIEMPRE. Si SIEMPRE ha sido seleccionado, y olvida su código secreto, la TV debe ser atendida por un técnico calificado para limpiar el ajuste de BLOQUEO.
- Si selecciona CAMBIO DE CLAVE, e introduce un código diferente al usado previamente en el menú de BLOQUEO, su nuevo código queda como el código definitivo.

- No - Para apagar la función de bloqueo.

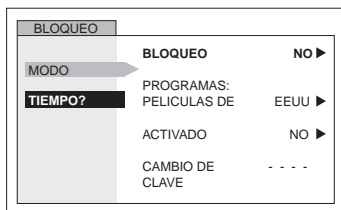

- Presione **VOL ▶** para desplegar el menú de Bloqueo.

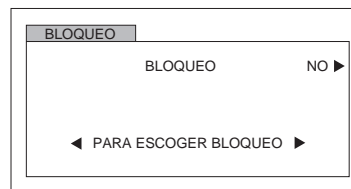

- JUEGO - Para bloquear los canales 3, 4 y las entradas de vídeo.

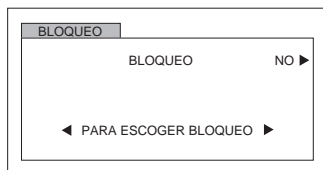

Presione **VOL ▶** para seleccionar Juego.

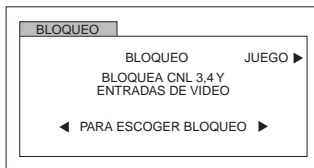

- ACTION**
- Presione ● dos veces.
  - Presione **CH ▼** para seleccionar cuánto tiempo?.
  - Presione **VOL ▶** para seleccionar 12 Horas, 24 Horas, 48 Horas ó Siempre.

- CANAL - Para bloquear hasta cuatro canales de su elección.

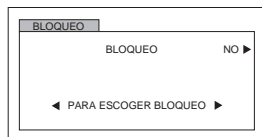

Presione **VOL ▶** para seleccionar Canal.

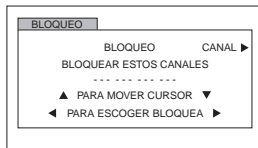

- Presione **CH ▼** ó **CH ▲** para mover el cursor entre los caracteres agrupados.
- Presione **◀ VOL** ó **VOL ▶** ó el teclado numérico para seleccionar los canales que desea bloquear.

- ACTION**
- Presione ● dos veces.
  - Presione **CH ▼** para seleccionar cuánto tiempo?.
  - Presione **VOL ▶** para seleccionar 12 Horas, 24 Horas, 48 Horas ó Siempre.

- TODOS - Para bloquear todos los canales y entradas de video.

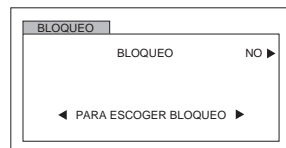

Presione **VOL ▶** para seleccionar Todos.

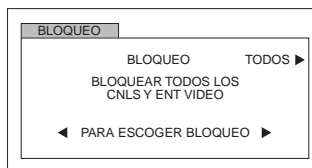

- ACTION**
- Presione ● dos veces.
  - Presione **CH ▼** para seleccionar cuánto tiempo?.
  - Presione **VOL ▶** para seleccionar 12 Horas, 24 Horas, 48 Horas ó Siempre.

**Nota:** Si **BLOQUEO, CANAL o TODOS** está activado, y se selecciona alguna de las entradas de video o canales bloqueados, el mensaje **BLOQUEADO** aparecerá en la esquina superior derecha de la pantalla de la televisión.

## Operación del Menu V-CHIP

**Nota:** Vea la pág. 30 para los procedimientos de navegación del menú de iconos.

### Programas de EEUU

Las características de este modelo de televisión y la "Tecnología V-CHIP" permite usar clasificaciones al ver programas de televisión. Esta innovación permite a los padres bloquear varios tipos de programación de TV a su discreción. IDI (Imagen en Imagen) se bloqueará automáticamente.

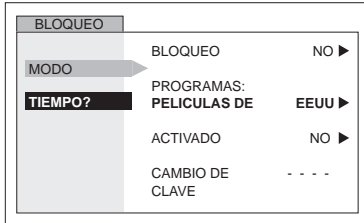

- Use el teclado numérico para introducir su código de cuatro dígitos. **(Use un código fácil de recordar, y escríbalo en un lugar seguro).**
- Presione **CH ▼** para seleccionar PROGRAMAS.
- Presione **◀ VOL** ó **VOL ▶** para seleccionar PROGRAMAS DE EEUU.
- Presione **CH ▼** para seleccionar ACTIVADO.
- Presione **◀ VOL** ó **VOL ▶** para mostrar el menú de PROGRAMAS DE EEUU.

### Tabla de Programas de EEUU

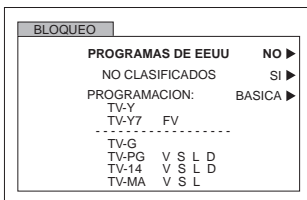

- Presione **VOL ▶** para seleccionar PROGRAMAS DE EEUU NO ó SI.
- Presione **CH ▼** para seleccionar NO CLASIFICADOS.

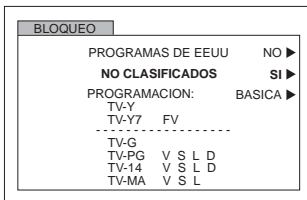

- Presione **VOL ▶** para seleccionar NO CLASIFICADOS SI ó NO.

**Nota:** Si se selecciona "SI" se recibirán programas NO CLASIFICADOS. Si se selecciona "NO" se bloquearán los programas NO CLASIFICADOS. Vea el recuadro Precauciones del Cliente en la siguiente página.

- Presione **CH ▼** para seleccionar PROGRAMACION.

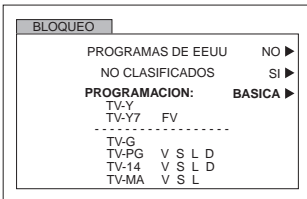

- Presione **VOL ▶** para seleccionar BASICA ó DETALLADA.

BASICA - Solo le permite seleccionar clasificaciones generales como TV-Y, TV-PG, etc.

DETALLADA - Le permite seleccionar clasificaciones generales y contenido como V, L, etc.

- Presione **CH ▲** ó **CH ▼** para mover el cursor entre las diferentes clasificaciones.
- Use **◀ VOL** ó **VOL ▶** para seleccionar las clasificaciones que desea bloquear (**ROJO**) y desactivar el bloqueo (**VERDE**).

**Nota:** Vea la tabla de PROGRAMAS DE EEUU.

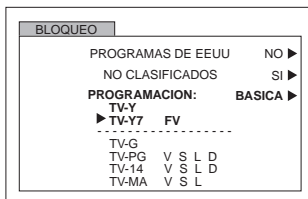

- Presione **ACTION** dos veces para regresar a MODO en el menú de BLOQUEO.
- Presione **CH ▼** para realizar TIEMPO?.
- Presione **◀ VOL** ó **VOL ▶** para seleccionar 12, 24, 48 horas ó SIEMPRE.

**Tabla de Programas de EEUU (cont.)**

<b>Precauciones del Cliente</b>	
<p>El sistema V-CHIP que es usado en este equipo es capaz de bloquear programas "NO CLASIFICADOS" (no clasificados, clasificación no aplicable y ninguna) de acuerdo a la sección 15.120(e)(2) del Comité Federal de Comunicaciones de los Estados Unidos. Si la opción de bloqueo "NO CLASIFICADO" es escogida "pueden ocurrir resultados inesperados y posiblemente confusos, además usted podría no recibir boletines de emergencia o cualquiera de los siguientes tipos de programación:"</p> <ul style="list-style-type: none"> <li>• Boletines de Emergencia (como mensajes de EAS (Servicios de Alerta en Emergencias, advertencias del clima y otros)</li> <li>• Programas originados localmente</li> <li>• Noticias</li> <li>• Política</li> <li>• Anuncios de Servicio Público</li> <li>• Religioso</li> <li>• Deportes</li> <li>• Estado del Tiempo</li> </ul>	

**TABLA DE PROGRAMAS DE EEUU**

<b>NR</b>	<b>No clasificado. VEA CUIDADO DEL CLIENTE en la página anterior.</b>
<b>TV-Y</b>	<b>Todos los niños.</b> Los temas y elementos en este programa están especialmente diseñados para un público infantil, incluyendo niños de 2-6 años.
<b>TV-Y7</b>	<b>Dirigido a niños mayores.</b> Los temas y elementos en este programa pueden incluir ligera violencia física o cómica, o puede asustar a niños menores de 7 años.
<b>TV-G</b>	<b>Audiencia General.</b> Contiene poca o nada de violencia, nada de lenguaje fuerte, y poco o nada de diálogo o situaciones con contenido sexual.
<b>TV-PG</b>	<b>Guía de los padres sugerida.</b> El programa puede contener lenguaje obsceno infrecuente, violencia limitada, diálogos o situaciones sexualmente sugestivas.
<b>TV-14</b>	<b>Advertencia a los padres.</b> Este programa puede contener temas sofisticados, contenido sexual, lenguaje inapropiado, y violencia más intensa.
<b>TV-MA</b>	<b>Sólo audiencia Madura.</b> Este programa puede contener temas para adultos, lenguaje profano, violencia gráfica y contenido sexual explícito.
<b>FV</b>	<b>FANTASIA/ CARICATURAS CON VIOLENCIA</b>
<b>V</b>	<b>VIOLENCIA</b>
<b>S</b>	<b>SEXO</b>
<b>L</b>	<b>LENGUAJE OFENSIVO</b>
<b>D</b>	<b>DIALOGO CON CONTENIDO SEXUAL</b>

**Películas de EEUU**

Las características de este modelo de televisión y la "Tecnología V-CHIP" permite usar clasificaciones al ver películas o vídeos. Esta innovación permite a los padres bloquear varios tipos de películas y vídeos a su discreción. IDI (Imagen en Imagen) se bloqueará automáticamente.

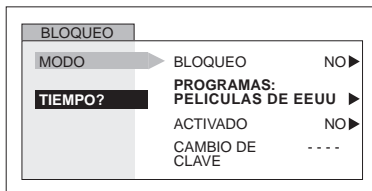

- Use el teclado numérico para introducir su código secreto de cuatro dígitos. (Use un código fácil de recordar, y escríbalo en un lugar seguro.)
- Presione **CH ▼** para realzar PROGRAMAS.
- Presione **◀ VOL ó VOL ▶** para seleccionar PELICULAS DE EEUU.
- Presione **CH ▼** para realzar ACTIVADO.
- Presione **◀ VOL ó VOL ▶** para mostrar el menú de PELICULAS DE EEUU.

TABLA DE PELICULAS DE EEUU

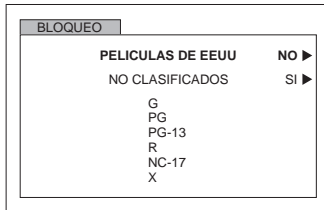

- Presione **VOL ►** para seleccionar PELICULAS DE EEUU NO ó SI.
- Presione **CH ▼** para realizar NO CLASIFICADOS.

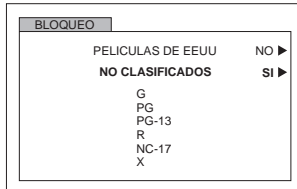

- Presione **VOL ►** para seleccionar NO CLASIFICADOS SI o NO.

**Nota:** Algunas veces las películas no son clasificadas por una variedad de razones. Películas antiguas y extranjeras normalmente no tienen clasificación.

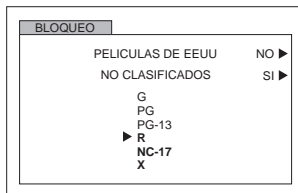

- Presione **CH ▲** ó **CH ▼** para mover el cursor entre las diferentes clasificaciones.
- Use **◀VOL** ó **VOL ►** para seleccionar las clasificaciones que desea bloquear (**ROJO**) y desactivar el bloqueo (**VERDE**).

**Nota:** Vea la tabla de *CLASIFICACION DE PELICULAS DE EEUU*.

- Presione **ACTION** dos veces para regresar a MODO en el menú de BLOQUEO.
- Presione **CH ▼** para realizar TIEMPO?.
- Presione **◀VOL** ó **VOL ►** para seleccionar 12, 24, 48 horas ó SIEMPRE.

PG-13, R, NC-17 y X serán bloqueados

TABLA DE CLASIFICACION DE PELICULAS DE EEUU

<b>NR</b>	<b>PROGRAMA NO CLASIFICADO Y NA (NO APLICABLE).</b> Película que no ha sido clasificada o que la clasificación no aplica.
<b>G</b>	<b>AUDIENCIA GENERAL.</b> Se admiten todas las edades.
<b>PG</b>	<b>GUIA DE LOS PADRES SUGERIDA.</b> Con material no aconsejable para niños.
<b>PG-13</b>	<b>FUERTE SUPERVISION DE LOS PADRES.</b> Con material que puede ser inapropiado para niños menores de 13 años.
<b>R</b>	<b>AUDIENCIA GENERAL.</b> Se admiten todas las edades.
<b>NC-17</b>	<b>NO SE ADMITE NADIE DE 17 AÑOS O MENOS.</b>
<b>X</b>	<b>SOLO ADULTOS.</b>

**Sistemas de Clasificación de Canada**

**Inglés de Canada**

Las características de este modelo de televisión y la "Tecnología V-CHIP" permite usar clasificaciones al ver películas o vídeos. Esta innovación permite a los padres bloquear varios tipos de películas y vídeos a su discreción. IDI (Imagen en Imagen) se bloqueará automáticamente.

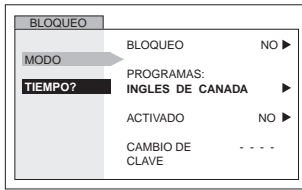

- Use el teclado numérico para introducir su código de cuatro dígitos. (Use un código fácil de recordar, y escríbalo en un lugar seguro).
- Presione **CH ▼** para realzar PROGRAMAS.
- Presione **◀ VOL** ó **VOL ▶** para seleccionar INGLES DE CANADA.
- Presione **CH ▼** para realzar ACTIVADO.
- Presione **◀ VOL** ó **VOL ▶** para mostrar el menú de INGLES DE CANADA.

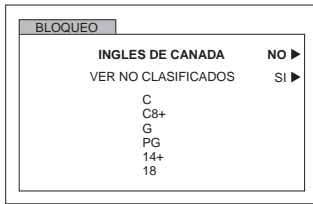

- Presione **VOL ▶** para seleccionar INGLES DE CANADA NO ó SI.
- Presione **CH ▼** para realzar VER NO CLASIFICADOS.

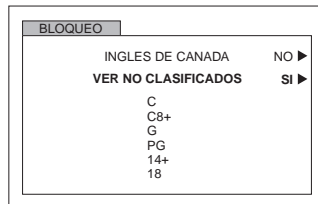

- Presione **VOL ▶** para seleccionar VER NO CLASIFICADOS SI ó NO.

**Nota:** E (Exento) Los programas excentos incluyen: noticieros, deportivos, documentales y programas informativos; programas de entretenimiento, videos musicales, y programación variada.

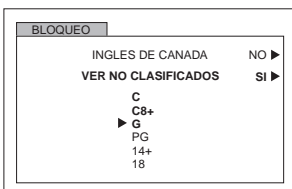

- Presione **CH ▲** ó **CH ▼** para mover el cursor entre las diferentes clasificaciones.
- Use **◀ VOL** ó **VOL ▶** para seleccionar las clasificaciones que desea bloquear (ROJO) y desactivar el bloqueo (VERDE).

**Nota:** Vea la tabla de INGLES DE CANADA

- Presione **ACTION** dos veces para regresar a MODO en el menú de BLOQUEO.
- Presione **CH ▼** para realzar TIEMPO?.
- Presione **◀ VOL** ó **VOL ▶** para seleccionar 12, 24, 48 horas o SIEMPRE.

**TABLA DE INGLES DE CANADA**

<b>E</b>	<b>Exento</b> - Los programas excentos incluyen: noticieros, deportivos, documentales y programas informativos; programas de entretenimiento, videos musicales, y programación variada.
<b>c</b>	<b>Programación dirigida a niños menores de 8 años.</b> No contiene lenguaje ofensivo, sexual ni desnudos.
<b>C8+</b>	<b>Programación considerada apta para niños de 8 años en adelante.</b> No tiene contenido sexual ni desnudos.
<b>G</b>	<b>AUDIENCIA GENERAL.</b> Se admiten todas las edades.
<b>PG</b>	<b>GUIA DE LOS PADRES SUGERIDA.</b> Con material no aconsejable para niños..
<b>14+</b>	<b>Programación que por su contenido no es recomendada para espectadores menores de 14 años.</b> Se recomienda a los padres discreción con audiencia adolenscente.
<b>18</b>	<b>SOLO ADULTOS</b>



### Francés de Canada

Las características de este modelo de televisión y la "Tecnología V-CHIP" permite usar clasificaciones al ver películas o vídeos. Esta innovación permite a los padres bloquear varios tipos de películas y vídeos a su discreción. IDI (Imagen en Imagen) se bloqueará automáticamente.

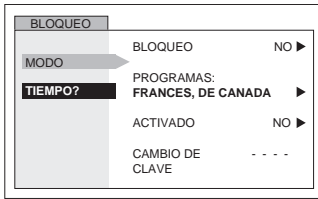

- Use el teclado numérico para introducir su código de cuatro dígitos. (Use un código fácil de recordar, y escríbalo en un lugar seguro).
- Presione **CH ▼** para realzar PROGRAMAS.
- Presione **◀ VOL** ó **VOL ▶** para seleccionar FRANCÉS DE CANADA.
- Presione **CH ▼** para realzar ACTIVADO.
- Presione **◀ VOL** ó **VOL ▶** para mostrar el menú de FRANCÉS DE CANADA.

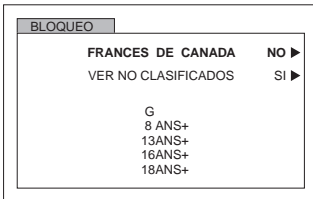

- Presione **VOL ▶** para seleccionar FRANCÉS DE CANADA SI o NO.
- Presione **CH ▼** para realzar VER NO CLASIFICADOS.

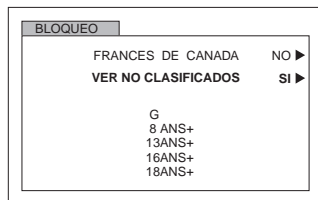

- Presione **VOL ▶** para seleccionar VER NO CLASIFICADOS SI ó NO.

**Nota:** E (Si se selecciona "SI" se recibirán programas NO CLASIFICADOS. Si se selecciona "NO" se bloquearán los programas NO CLASIFICADOS. Vea el recuadro Cuidado del Cliente en la parte inferior de la página.)

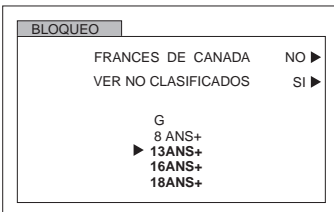

13ANS+, 16ANS+ y 18ANS+ serán bloqueados

- Presione **CH ▲** ó **CH ▼** para mover el cursor entre las diferentes clasificaciones.
- Use **◀ VOL** ó **VOL ▶** para seleccionar las clasificaciones que desea bloquear (ROJO) y desactivar el bloqueo (VERDE).

**Nota:** Vea la tabla de FRANCÉS DE CANADA

- Presione **ACTION** dos veces para regresar a MODO en el menú de BLOQUEO.
- Presione **CH ▼** para realzar TIEMPO?.
- Presione **◀ VOL** ó **VOL ▶** para seleccionar 12, 24, 48 horas ó SIEMPRE.

**TABLA DE CLASIFICACIONES PARA EL FRANCÉS DE CANADA**

<b>E</b>	<b>Exento - Programación exenta.</b>
<b>G</b>	<b>Audiencia General.</b> Contiene poca o nada de violencia, nada de lenguaje fuerte, y poco o nada de dialogo o situaciones con contenido sexual.
<b>8 ans +</b>	<b>8+ General</b> - No recomendada para niños pequeños. Programación dirigida a la audiencia general, pero con ligero u ocasional contenido de violencia. Se recomienda supervisión de un adulto.
<b>13 ans +</b>	<b>Programación no recomienda para niños menores de 13 años</b> - Puede contener algunas escenas violentas que podrían asustar a los menores. Se recomienda enfáticamente supervisión de un adulto.
<b>16 ans +</b>	<b>Programación no recomienda para menores de 16 años</b> - Contiene frecuentes escenas de violencia o violencia intensa.
<b>18 ans +</b>	<b>Programación solo para adultos</b> - contiene escenas de violencia o de violencia extrema.

### Mensaje de Bloqueo

Si el V-Chip está activado y el programa excede el límite de clasificación ajustado por el usuario, aparecerá el mensaje de bloqueo y el sonido será desactivado. Si desea continuar viendo el programa introduzca su código secreto. Después de introducir el código, todos los bloqueos y clasificaciones son desactivados hasta apagar la televisión o hasta que todos los ajustes sean desactivados.

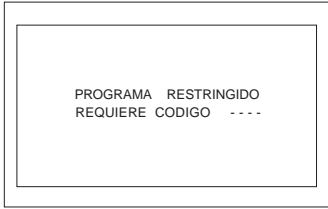

**Nota:** Si el código secreto es introducido para anular las clasificaciones, deberá reajustar todas las clasificaciones mediante reprogramación ó apagando la TV.

### Mensaje de Bloqueo de IDI (Imagen en Imagen)

La función de IDI (Imagen en Imagen) esta disponible aun cuando la función de V-CHIP esta activada. Si el programa que esta observando en el recuadro excede la clasificación permitida, el recuadro se cerrará y un mensaje de bloqueo aparecerá en la pantalla.



**Notas:**

- Si la característica V-CHIP es activada mientras el IDI está en función, el IDI desaparecerá inmediatamente.
- Active el IDI al seleccionar NO en Bloqueo y Clasificación de Programas de EEUU, Películas de EEUU, y Clasificación de Canada (Ingles de Canad ó Frances de Canada).

### Mensaje de Bloqueo de la pantalla SPLIT

La función de SPLIT está disponible cuando la función de V-CHIP a sido activada. Si el programa visto en la pantalla SPLIT excede el limite de clasificación, la pantalla SPLIT desaparecerá y un mensaje de bloqueo aparecerá en la pantalla.

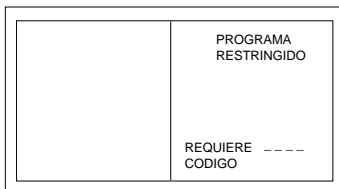

















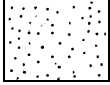



**Notas:**

- Si la característica V-CHIP es activada mientras el SPLIT está activado, el split desaparecerá inmediatamente.
- Active la función SPLIT introduciendo el código de acceso.

**Cuadro de Localización de Fallas**

Antes de solicitar servicio, establezca los síntomas y lleve a cabo las siguientes posibles soluciones.

SONIDO	IMAGEN	Soluciones
 Sonido Ruidoso	 Imagen Moteada	Ajuste la Ubicación y/o Conexión de la Antena
 Sonido Ruidoso	 Imagen Múltiple / Corrimiento de color en imagen	Ajuste la Ubicación y la Conexión de la Antena Revise el Cable de Entrada de la Antena Ajuste la convergencia de la imagen (ver págs. 35 y 36)
 Sonido Ruidoso	 Interferencia	Aleje la TV de los Aparatos Electrodomésticos, Luces, Vehículos y Equipo Médico
 Sin Sonido	 Imagen Normal	Aumente el Volúmen Revise Mute (Mudo) Revise en el Menú de Audio: ALTAVOCES > SI Cambie el Canal
 Sonido Ruidoso	 Sin Imagen/Con Motas	Ajuste apropiadamente la modalidad de TV o del Cable Revise los Cables de la Antena
 Sin Sonido	 Sin Imagen / Sin IDI	Revise que el Cable de Corriente este Enchufado a una toma de Corriente Activa Ajuste los Controles de Brillo y Audio Cambie el Canal Revise las Conexiones del Cable Programe el Control Remoto otra vez Revise la Operación de la Segunda Fuente de Video
 Sonido Normal	 Corrimiento leve de la imagen cuando se enciende.	Cuando está en modo de aspecto 4:3 esto es normal, ayuda a prevenir que las barras horizontales se quemen en imagen.
 Sonido Normal	 Sin Color	Ajuste el Color Cambie el Canal
 Sonido Erróneo	 Imagen Normal	Revise en el menú de AUDIO que el Ajuste se encuentre en Estéreo o Mono, no en SPA
 Sonido Normal	 Caja Negra en Pantalla	Cambie CC (Subtítulos) de la Modalidad de Texto a NO
 Sonido Normal	 Imagen Normal	Reemplace las Pilas del Control Remoto Operación Intermitente del Control Remoto

**Indice****Numerics**

3D Y/C Filtro 39

**A**

Ajuste 33

Ajuste del reloj 37

Altavoces 41

Altos 41

Antena 33

Antena VHF/UHF 4

Audio 41

Autoencendido 34

**B**

Bajos 41

Balance 41

BBE 41

Bloqueo 42

Botões PIP MIN y PIP MAX 14

Botón BBE 12

Botón de Aspecto 12

Botón Freeze 15

Botón Move 14

Botón SAP 12

Botón TV/VIDEO 14

Brillo 38

**C**

Canal 42

Canal Info 34

Canales 39

CC Modo 34

Codigos para Receptores 29

Códigos de Componentes 20

Códigos para CD 28

Códigos para DBS 21, 28

Códigos para Decodificador  
de Cable 21, 27

Códigos para DVD 21, 27

Códigos para Equipos  
de Casete 29Códigos para Grabadoras  
Personales de Video 27

Códigos para VCR 20, 26

Color 38

Color Natural 38

Conexión de Cable / Antena 4

Conexión de la  
Videocasetera 8Conexión de Salida  
del Programa 11Conexión del Amplificador  
de Sonido 10Conexión del Decodificador  
de Cable 9Conexión del Decodificador  
de Televisión Digital 11Conexiones de Cable  
Opcional 4Conexiones de Equipo  
Opcional 8Conexiones del Decodificador  
de Cable y Videocasetera 9

Contraste 38

Convergencia 7

Convergencia 1 35

Convergencia 2 36

Cronom 1 y Cronom 2 37

Cronómetro 37

Cronómetro de dormir 37

Cuadro de Localización  
de Fallas 49

Cuidado y Limpieza 5

**E**

Envolvente 41

Especificaciones 3

**F**

Favoritos 39

Felicidades 3

**I**

Imagen 38

Inmovilizar 39

Instalación 4

Instalación de Pilas en el  
Control Remoto 22**J**

Juego 42

**M**

Matriz Color 39

Menú de Auto Programación 7

Menú de la Guía Giratoria  
Navegación 30

MV 39

**N**

Nitidez 38

Normal 38, 41

**O**

Operación de IDI 13

Operación de Split 13

Operación del Control  
Remoto 16, 22Operación del Menu  
V-CHIP 43**P**

Panel de Control Frontal 10

Ponga Titulo 40

Prefijado 40

Programa Auto 7, 33

Programa Manual 33

Programación Sin Código 19

Programando El Control  
Remoto 19

Programming Sin Código 25

**R**

Reduc De Ruido 38

Registro del Usuario 3

**S**

Search PIP 14

Sonido IA 41

**T**

Tabla de Características 6

Tabla De Peliculas  
De EEUU 45

Temp Color 38

Tinte 38

Títulos 40

Todos 42

**U**

Ubicación de la Televisión 4







**Panasonic Consumer Electronics Company,  
Division of Matsushita  
Electric Corporation of America**  
One Panasonic Way  
Secaucus, New Jersey 07094  
[www.panasonic.com](http://www.panasonic.com)

**Panasonic Sales Company,  
Division of Matsushita Electric  
of Puerto Rico Inc. ("PSC")**  
Ave. 65 de Infantería, Km 9.5  
San Gabriel Industrial Park  
Carolina, Puerto Rico 00985  
Tel. (787) 750-4300  
Fax (787) 768-2910